

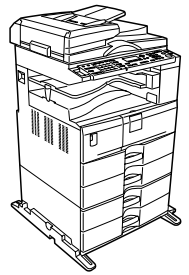

# Instrucciones

## Manual de referencia de copiadora



- 
- 1 Colocación de originales
  - 2 Para realizar copias
  - 3 Apéndice

---

Lea detenidamente este manual antes de utilizar esta máquina y consérvelo a mano para futuras consultas. Para un uso correcto y seguro, antes de usar esta máquina, asegúrese de leer la Información de seguridad en la sección "Acerca de esta máquina".

## **Introducción**

Este manual contiene instrucciones y notas detalladas sobre el funcionamiento y el uso de esta máquina. Por su propia seguridad y beneficio, lea detenidamente este manual antes de usar la máquina. Conserve este manual a mano para poder utilizarlo rápidamente como referencia.

## **Importante**

Los contenidos de este manual están sujetos a cambio sin previo aviso. En ningún caso la compañía será responsable de posibles daños directos, indirectos, especiales, accidentales o consiguientes como resultado de la manipulación o manejo de la máquina.

No realice copias de documentos ni imprima documentos cuya reproducción esté prohibida por la ley. Por lo general, la copia o la impresión de los siguientes documentos están prohibidas por la ley: billetes de banco, timbres fiscales, bonos, certificados de acciones, efectos interbancarios, cheques, pasaportes, permisos de conducir.

La lista anterior es una simple guía, no incluye todos los tipos de documentos. No asumimos ninguna responsabilidad sobre la precisión de dicha lista. Si usted tiene alguna pregunta respecto a la legalidad de copiar o imprimir ciertos documentos, consulte con su asesor legal.

## **Notas:**

Algunas ilustraciones del manual pueden diferir ligeramente de su aparato.

Es posible que algunas opciones no estén disponibles en algunos países. Para más detalles, consulte con su distribuidor local.

En función de su país, determinadas unidades pueden ser opcionales. Para más detalles, consulte con su distribuidor local.

## **Precaución:**

El uso de controles o ajustes o bien la aplicación de procedimientos diferentes de los especificados en este manual puede provocar una exposición peligrosa a la radiación.

En este manual se emplean dos tipos de unidades de medida. Para esta máquina, consulte la versión métrica.

# Manuales para esta máquina

Consulte los manuales que son relevantes para lo que usted desea hacer con esta máquina.

## **Importante**

- Los soportes pueden variar en función del manual.
- Las versiones impresa y electrónica del manual tienen el mismo contenido.
- Es preciso instalar los programas Adobe Acrobat Reader/Adobe Reader para poder leer los manuales como archivos PDF.
- En función de su país, puede que existan también manuales en formato HTML. Para visualizarlos, es necesario tener un navegador web instalado.

## ❖ **Acerca de esta máquina**

Asegúrese de leer la Información de seguridad que viene en este manual antes de usar la máquina.

Este manual le proporciona una introducción a las funciones de la máquina. También explica el panel de mandos, los procedimientos preparativos para usar la máquina, cómo introducir texto y cómo instalar los discos CD-ROM que vienen con la máquina.

## ❖ **Guía general de uso y configuración**

En este manual se explican los ajustes de las herramientas del usuario, los procedimientos de uso de la Libreta de direcciones, tales como el registro de números de fax, direcciones de correo electrónico, y códigos de usuarios. Consulte también este manual si necesita información sobre cómo conectar esta máquina.

## ❖ **Solución de problemas**

Ofrece una guía para resolver problemas habituales y explica cómo reponer papel, tóner, grapas y otros consumibles.

## ❖ **Manual de seguridad**

Este manual está dirigido a los administradores de la máquina. Explica funciones de seguridad que pueden utilizarse para impedir el uso no autorizado de la máquina, la manipulación de datos o la pérdida de información.

Para aumentar la seguridad, recomendamos los siguientes ajustes.

- Instale el certificado de servidor.
- Active el Cifrado SSL (Secure Sockets Layer).
- Cambie el nombre de usuario y la contraseña del administrador utilizando Web Image Monitor.

Para obtener más información, consulte el Manual de referencia de seguridad. No olvide leer este manual cuando configure las funciones de seguridad mejorada o la autenticación de usuario y administrador.

## ❖ **Manual de referencia de copiadora**

Explica las funciones y operaciones de la copiadora. Además, en este manual también se explica cómo colocar los documentos originales.

### ❖ **Manual de referencia de fax**

Explica las funciones y operaciones del fax.

### ❖ **Manual de referencia de impresora**

Explica las funciones y operaciones de la impresora.

### ❖ **Manual de referencia de escáner**

Explica las funciones y operaciones del escáner.

### ❖ **Guía de red**

Explica cómo configurar y utilizar la máquina en un entorno de red, así como el uso del software suministrado.

Este manual cubre todos los modelos e incluye descripciones de funciones y ajustes que posiblemente no estén disponibles en esta máquina.

Las imágenes, las ilustraciones y la información acerca de los sistemas operativos que son compatibles con esta máquina también pueden diferir ligeramente de los sistemas operativos empleados en esta máquina.

### ❖ **Otros manuales**

- Manuales para esta máquina
- Información de seguridad
- Guía rápida de copiadora
- Guía rápida de fax
- Guía rápida de impresora
- Guía rápida de escáner
- Suplemento PostScript 3
- UNIX Supplement
- Manuales para DeskTopBinder Lite
  - DeskTopBinder Lite Guía de configuración
  - DeskTopBinder Guía de introducción
  - Guía de Auto Document Link

### **Nota**

- Los manuales que se proporcionan son específicos para cada tipo de máquina.
- Para el “UNIX Supplement”, visite nuestro sitio web o consulte con un distribuidor autorizado.
- “PostScript 3 Supplement” y “UNIX Supplement” incluyen descripciones de funciones y ajustes que podrían no estar disponibles en esta máquina.

# Lo que usted puede hacer con esta máquina

Las funciones disponibles variarán en función de las opciones.

## Referencia

Pág.2 “Funciones que requieren configuraciones opcionales”

---

## Tipos de copias dúplex

---

### ❖ 1 cara 2 páginas → 2 caras 1 página

Consulte Pág.52 “Dúplex”.

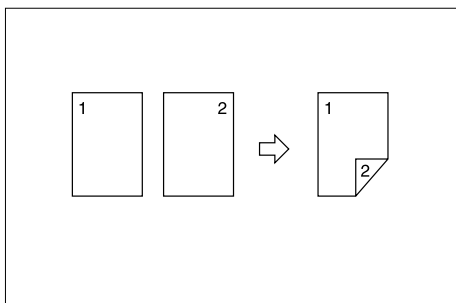

### ❖ 2 caras 1 página → 2 caras 1 página

Consulte Pág.52 “Dúplex”.

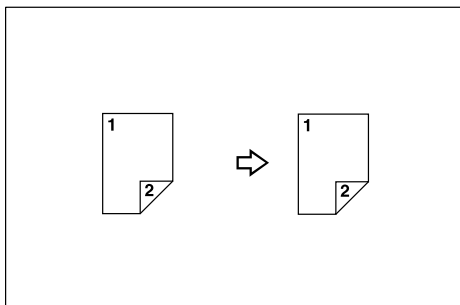

### ❖ 1 Cara 4 Páginas → Combinar 2 Caras 1 Página

Consulte Pág.58 “Combinación de dos caras”.

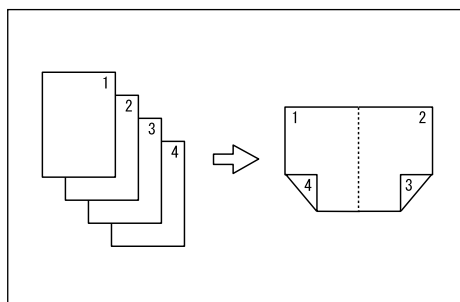

GCSHVY9J

❖ **1 Cara 8 Páginas → Combinar 2 Caras 1 Páginas**  
 Consulte Pág.58 “Combinación de dos caras”.

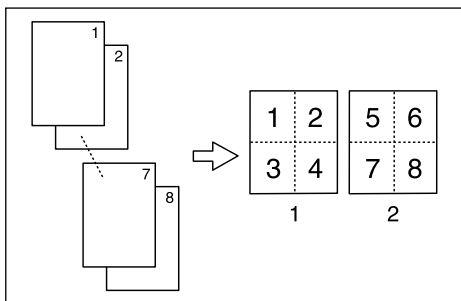

GCSHVYAE

1 Anverso  
 2 Reversos

❖ **2 caras 2 páginas → Combinación de 2 cara 1 página**  
 Consulte Pág.58 “Combinación de dos caras”.

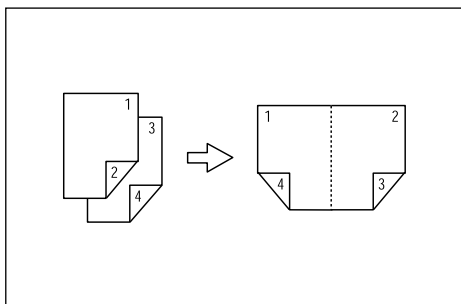

GCSHVY1E

❖ **2 caras 4 páginas → Combinación de 2 cara 1 página**  
 Consulte Pág.58 “Combinación de dos caras”.

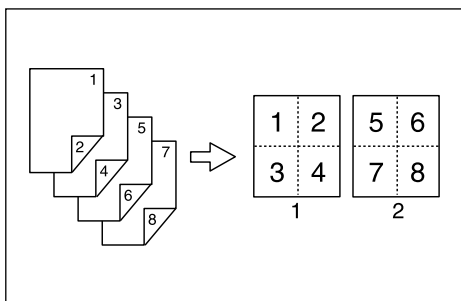

GCSHVY2E

1 Anverso  
 2 Reversos

---

## Combinación de múltiples páginas en una sola página

---

Consulte Pág.55 “Combinación de una cara”.

❖ **1 Cara 2 Páginas → Combinar 1 Cara 1 Página**

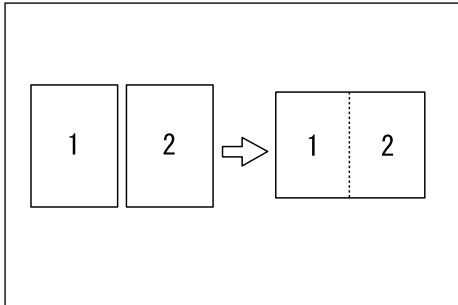

GCSHVY7J

❖ **1 Cara 4 Páginas → Combinar 1 Cara 1 Página**

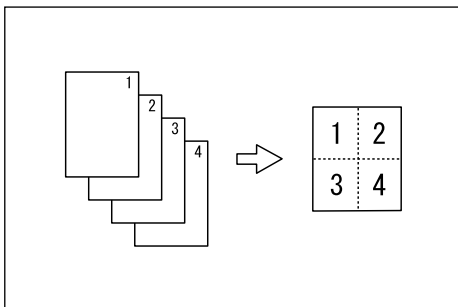

GCSHVY8J

❖ **2 caras 1 página → Combinación de 1 cara 1 página**

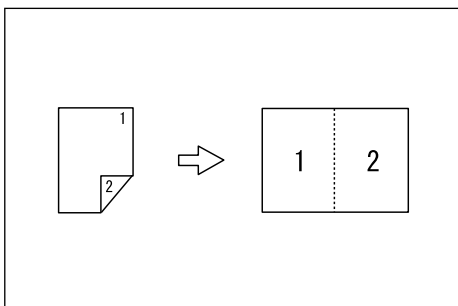

GCSHVY0J

❖ 2 caras 2 páginas → Combinación de 1 cara 1 página

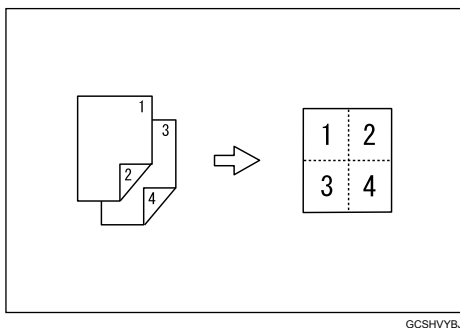

---

## Copia de originales como, por ejemplo, libros

---

Consulte Pág.61 “Copias en series”.

❖ Originales encuadernados → 1 cara 2 páginas

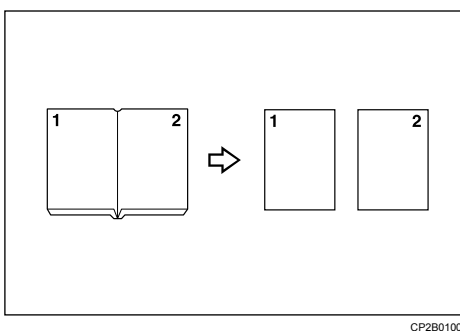

❖ 2 caras 1 página → 1 cara 2 páginas

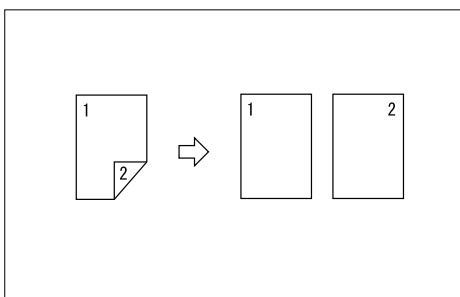

---

## Copiar en sobres

---

❖ Sobre

Consulte Pág.30 “Al copiar en sobres”.



# CONTENIDO

<b>Manuales para esta máquina</b> .....	<b>i</b>
<b>Lo que usted puede hacer con esta máquina</b> .....	<b>iii</b>
Tipos de copias dúplex .....	iii
Combinación de múltiples páginas en una sola página .....	v
Copia de originales como, por ejemplo, libros .....	vi
Copiar en sobres .....	vi
<b>Cómo leer este manual</b> .....	<b>1</b>
Símbolos .....	1
<b>Funciones que requieren configuraciones opcionales</b> .....	<b>2</b>
<b>Pantalla</b> .....	<b>3</b>
Lectura de la pantalla.....	3
Uso de las teclas del panel de mandos .....	4
<b>Menú de las Herramientas del usuario (Características copiadora)</b> .....	<b>5</b>

## 1. Colocación de originales

---

<b>Originales</b> .....	<b>7</b>
Tamaños y gramajes de los originales recomendados .....	7
Tamaños detectables por la función de Selección automática del papel .....	8
Zona de imagen que falta .....	10
<b>Colocación de originales</b> .....	<b>11</b>
Orientación del original .....	11
Colocación de originales sobre el cristal de exposición .....	12
Colocación de originales en el ARDF .....	13
Especificación del tamaño del original con una bandeja de papel seleccionada .....	14
Especificación del tamaño del original con la bandeja bypass seleccionada .....	17

## 2. Para realizar copias

---

<b>Procedimiento básico</b> .....	<b>21</b>
<b>Copiado desde la bandeja bypass</b> .....	<b>23</b>
Carga de papel en la bandeja bypass.....	23
Al copiar en papel de tamaño normal .....	25
Al copiar en papel de tamaño personalizado .....	26
Al realizar copias sobre transparencias OHP .....	28
Al copiar sobre papel grueso .....	29
Al copiar en sobres .....	30

<b>Funciones de copia .....</b>	<b>34</b>
Ajuste de la densidad de la imagen .....	34
Ajuste del tipo del original .....	35
Selección del papel de copia .....	36
Reducción/Ampliación predeterminada .....	39
Zoom .....	40
Reducción/Ampliación automática .....	42
Clasificar .....	43
Clasificar con giro.....	47
Apilar .....	48
Grapar .....	50
Dúplex .....	52
Combinación de una cara .....	55
Combinación de dos caras.....	58
Copias en series .....	61

### **3. Apéndice**

---

<b>Tabla de combinaciones .....</b>	<b>65</b>
<b>Información adicional.....</b>	<b>67</b>
<b>ÍNDICE .....</b>	<b>72</b>

# Cómo leer este manual

## Nota

- ❑ Para usar correctamente este producto, asegúrese de leer primero la sección “Acerca de esta máquina”.
- ❑ La información suplementaria acerca del modo de copiadora se describe en la sección “Información adicional”.

## Referencia

Pág.67 “Información adicional”

---

## Símbolos

---

En este manual se utilizan los siguientes símbolos:

### **ADVERTENCIA:**

Indica importantes notas sobre la seguridad.

Si se ignoran estas notas, podrían producirse graves lesiones o incluso provocar la muerte. Asegúrese de leer estas notas. Las encontrará en la sección “Información de seguridad” en el apartado Acerca de esta máquina.

### **PRECAUCIÓN:**

Indica importantes notas sobre la seguridad.

Si se ignoran estas notas podrían producirse lesiones de carácter moderado o leve o daños en la máquina o materiales. Asegúrese de leer estas notas. Las encontrará en la sección “Información de seguridad” en el apartado Acerca de esta máquina.

### **Importante**

Indica cuáles son los puntos a los que se debe prestar atención al utilizar esta máquina así como explicaciones de las causas probables de los atascos de papel, daños a los originales o la pérdida de datos. Asegúrese de leer estas explicaciones.

## Nota

Indica explicaciones complementarias acerca de las funciones de la máquina e instrucciones sobre cómo resolver los errores del usuario.

## Referencia

Este símbolo se encuentra al final de cada sección. Indica dónde puede encontrar más información relevante sobre el tema.

[ ]

Indica los nombres de las teclas que aparecen en la pantalla de la máquina.

[ ]

Indica los nombres de las teclas del panel de mandos de la máquina.

# Funciones que requieren configuraciones opcionales

Ciertas funciones requieren configuraciones especiales de la máquina y opciones adicionales. Consulte la tabla siguiente.

Función	Opción	ARDF	Finisher de 500 hojas
2 caras→Dúplex		Necesario	-
2 caras→1 cara Combinar/Series		Necesario	-
2 caras→2 caras Combinar/Series		Necesario	-
Grapar		-	Necesario
Apilar		-	Necesario

## **Nota**

- Cuando se instala el finisher, se precisa la unidad puente.

# Pantalla

Este apartado explica cómo leer la pantalla y utilizar las teclas de selección de la pantalla inicial de copia.

## Nota

- La pantalla de copia se establece como pantalla predeterminada al encender la máquina.

---

## Lectura de la pantalla

---

### ❖ Pantalla inicial de copia

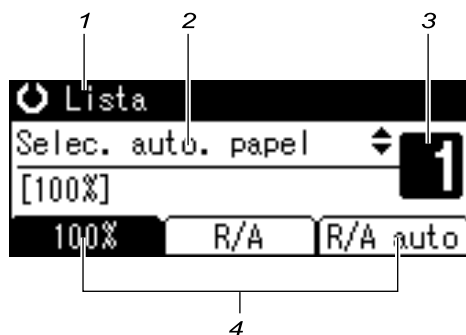

ES AA1024S

**1.** Muestra el estado de funcionamiento y los mensajes.

**2.** Muestra la bandeja de papel actual y los elementos seleccionados que aparecen entre paréntesis.

**3.** Muestra el número de copias definidas.

**4.** Muestra las funciones utilizadas con más frecuencia.

# Uso de las teclas del panel de mandos

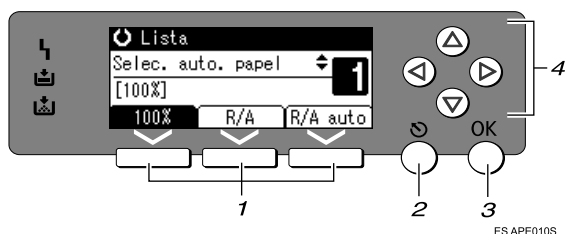

## 1. Teclas de selección

Corresponden a los elementos en la línea inferior de la pantalla.

Ejemplo: pantalla inicial de copia

- Cuando aparezca la instrucción “pulsar [100%]” en este manual, pulse la tecla de selección izquierda.
- Cuando aparezca la instrucción “pulsar [R/A]” en este manual, pulse la tecla de selección del centro.
- Cuando aparezca la instrucción “pulsar [R/A auto]” en este manual, pulse la tecla de selección derecha.

## 2. Tecla [Salir]

Púlsela para cancelar una operación o volver a la pantalla anterior.

## 3. Tecla [OK]

Púlsela para aceptar un elemento seleccionado o valor numérico introducido.

## 4. Teclas de avance

Púlselas para desplazar el cursor en todas direcciones.

Cuando aparezca la tecla [▲], [▼], [▶] o [◀] en este manual, pulse la tecla de desplazamiento de la misma dirección.

# Menú de las Herramientas del usuario (Características copiadora)

Esta sección describe los elementos que usted puede ajustar en las funciones de la copiadora. La pantalla de funciones de la copiadora puede mostrarse al pulsar la tecla **[Herram. usu./Contador]**. Si desea conocer los detalles acerca de cómo configurar estos elementos, vea la Guía general de uso y configuración.

Elemento	Descripción
SAP/ Prioridad R/A auto	Puede seleccionar <b>[Prior. selec. pap. auto]</b> (Prioridad APS) o <b>[Prioridad R/A auto]</b> (Prioridad de Reducción/Ampliación automática).
Cambio autom. de band.	Si se carga papel del mismo tamaño y en la misma orientación en dos o más bandejas, la máquina cambia automáticamente a la otra bandeja cuando la primera se queda sin papel (si se ha seleccionado <b>[Activado]</b> ). Esta función se denomina "Cambio autom. de band.". Este ajuste especifica si se utiliza la función el cambio automático de bandeja o no.
Ajust. tipo original	Puede ajustar el nivel de calidad de acabado de la copia de acuerdo con el tipo de original. Puede seleccionar estas funciones tras seleccionar <b>[Tipo orig. 1 (Texto)]</b> o <b>[Tipo orig. 2 (Foto)]</b> .
Prioridad modo dúplex	Puede seleccionar el tipo de función dúplex efectivo cuando la máquina se encienda, se reinicie o se borren los modos automáticamente.
Orientación	Puede seleccionar la orientación del original cuando se utiliza la función Combinar/Series/Dúplex o Grapar. El ajuste predeterminado es <b>[No especificar]</b> . Si selecciona <b>[Especificar siempre]</b> , debe elegir la orientación de los originales.
Nº máx de juegos	Se puede seleccionar una cantidad máxima de copias entre 1 y 999 mediante las teclas numéricas.
Visualiz. contador orig.	Puede establecer que la pantalla muestre el recuento de originales y páginas de copia al seleccionar <b>[Activado]</b> .
Escala reproducción	Puede seleccionar la escala de reducción, ampliación o entrada que desea que aparezca en la pantalla con prioridad al seleccionar <b>[Reducir]</b> o <b>[Ampliar]</b> .
Predeterm. prior. R/A	Puede establecer la escala con prioridad cuando se selecciona <b>[R/A]</b> .
Margen dúplex	Especifique el margen izquierdo y el margen superior en el reverso de las copias.
ClconGiro	Especifique si desea o no seleccionar clasificación con giro cuando se pulsa la tecla <b>[Clasificación]</b> (finisher no instalado) o la tecla <b>[Clasificación/Grapar]</b> (finisher instalado). Cuando se selecciona <b>[Activado]</b> , puede seleccionar <b>[ClconGiro]</b> . No puede utilizar la bandeja bypass con esta función. Si selecciona <b>[Desactivado]</b> cuando el finisher no está instalado, sólo está disponible la función Clasificación cuando se pulsa la tecla <b>[Clasificación]</b> .

Elemento	Descripción
Clasf con giro:Contín auto	Si selecciona <b>[Desactivado]</b> cuando la bandeja de papel en uso se quede sin papel, la máquina se detendrá y le permitirá añadir papel para que pueda ejecutarse la operación de clasificación con giro con todas las copias.
Auto clasificación	Puede ajustar si la función Auto clasificación se “activará” o “desactivará” cuando se encienda y reinicie la máquina, o se borren los modos.
Ajuste membrete	Si selecciona <b>[Activado]</b> para esta función, la máquina girará las imágenes correctamente.



# 1. Colocación de originales

En este capítulo se describen los tipos de originales que pueden colocarse y cómo colocarlos.

## Originales

En esta sección se describen los tipos de originales que pueden colocarse, los tamaños de papel que se detectan automáticamente y la zona de imagen que falta.

### Tamaños y gramajes de los originales recomendados

A continuación, se describen los tamaños y gramajes de papel recomendados y los originales no recomendados para el ARDF.

#### ❖ Versión métrica

Dónde se coloca el original	Tamaño del original	Gramaje del original
Cristal de exposición	Hasta A3	--
ARDF	Originales por una cara: A3☐ - A5☐☐	40-128 g/m <sup>2</sup>
	Originales de dos caras: A3☐ - A5☐☐	52-105 g/m <sup>2</sup>

#### ❖ Versión en pulgadas

Dónde se coloca el original	Tamaño del original	Gramaje del original
Cristal de exposición	Hasta 11" × 17"	--
ARDF	Originales por una cara: 11" × 17"☐ - 5 <sup>1</sup> / <sub>2</sub> " × 8 <sup>1</sup> / <sub>2</sub> "☐☐	10-15,42 kg.
	Originales de dos caras: 11" × 17"☐ - 5 <sup>1</sup> / <sub>2</sub> " × 8 <sup>1</sup> / <sub>2</sub> "☐☐	14-28 lb.

#### Nota

- ☐ En el ARDF pueden colocarse aproximadamente unos 50 originales.
- ☐ El papel con una longitud de 433 mm o superior es probable que produzca un atasco, se arrugue o no se alimente adecuadamente.

## Originales no compatibles para el ARDF

La colocación de los siguientes originales en el ARDF puede causar atascos de papel, líneas suaves de color negro o dañar los originales. Coloque esos originales en el cristal de exposición

- Otros originales aparte de los especificados en “Tamaños y gramajes de los originales recomendados”.
- Originales grapados o con clips
- Originales perforados o rotos
- Originales ondulados, doblados o arrugados
- Originales pegados
- Originales con cualquier tipo de revestimientos, como papel térmico para fax, papel artístico, papel de aluminio, papel de carbón o papel conductivo
- Originales con líneas perforadas
- Originales con índices, etiquetas u otras partes sobresalientes
- Originales pegajosos, como el papel translúcido
- Originales finos o muy flexibles
- Originales gruesos, como tarjetas postales
- Originales encuadernados, como libros
- Originales transparentes, como transparencias OHP o papel translúcido
- Originales con tinta o líquido de corrección todavía húmedos









### Nota

- El original puede salir sucio si está escrito con un lápiz u otro utensilio similar.

## Tamaños detectables por la función de Selección automática del papel





Los tamaños detectables desde el cristal de exposición y el ARDF son:

### ❖ Versión métrica

Tamaño	A3 	B4 JIS <sup>*1</sup> 	A4  	B5 JIS <sup>*1</sup> 	B5 JIS <sup>*1</sup> 	A5  	8 <sup>1</sup> / <sub>2</sub> "×13" 
Ubicación del original							
Cristal de exposición	○	○	○	×	○	× <sup>*3</sup>	○
ARDF	○	○	○	○	○	○	○

○ : Detectable × : No detectable

<sup>\*1</sup> JIS: Japanese Industrial Standard (Norma industrial japonesa)

<sup>\*2</sup> La opción predeterminada es 8<sup>1</sup>/<sub>2</sub>" × 13"  y 8<sup>1</sup>/<sub>4</sub>" × 13" . Para hacer que el tamaño 8" × 13"  y 8<sup>1</sup>/<sub>4</sub>" × 13"  pueda detectarse, póngase en contacto con el servicio técnico.

<sup>\*3</sup> Si usted quiere que el papel A5  también pueda detectarse, póngase en contacto con su representante de servicio técnico.

❖ Versión en pulgadas

Tamaño	11" × 17"	8 <sup>1</sup> / <sub>2</sub> " × 14"	8 <sup>1</sup> / <sub>2</sub> " × 13"	8 <sup>1</sup> / <sub>2</sub> " × 11"	5 <sup>1</sup> / <sub>2</sub> " × 8 <sup>1</sup> / <sub>2</sub> "
Ubicación del original			*2		
Cristal de exposición	○	○	○	○	×*1
ARDF	○	○	×	○	○

○ : Detectable × : No detectable

\*1 Si usted quiere que el papel 5<sup>1</sup>/<sub>2</sub>" × 8<sup>1</sup>/<sub>2</sub>" también pueda detectarse, póngase en contacto con su representante de servicio técnico.

\*2 La opción predeterminada es 8<sup>1</sup>/<sub>2</sub>" × 13" . Puede seleccionar entre 8" × 13" y 8<sup>1</sup>/<sub>4</sub>" × 13" . Para hacer que el tamaño 8" × 13" u 8<sup>1</sup>/<sub>4</sub>" × 13" pueda detectarse, póngase en contacto con el servicio técnico.

Área máxima de escaneo

❖ Cristal de exposición

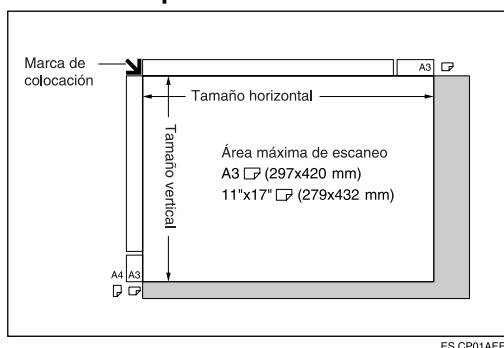

❖ ARDF

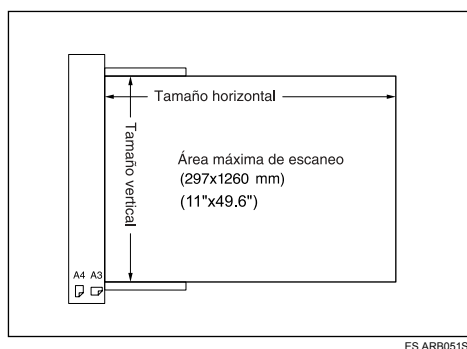

Nota

Cuando copie originales de tamaños especiales, asegúrese de especificar el tamaño de los originales. Si no lo hace, puede que la imagen no se copie de forma adecuada.

Referencia

Pág.14 “Especificación del tamaño del original con una bandeja de papel seleccionada”

Pág.17 “Especificación del tamaño del original con la bandeja bypass seleccionada”

## Tamaños difíciles de detectar

A la máquina le resulta difícil detectar los tamaños de los siguientes originales. Incluso si se ha ajustado Selec. auto. papel, es posible que no pueda seleccionarse el tamaño de papel correcto, por lo que deberá seleccionarlo manualmente.

- Originales con índices, etiquetas u otras partes sobresalientes
- Originales transparentes, como transparencias OHP o papel translúcido
- Originales oscuros con mucho texto y dibujos
- Originales que contienen parcialmente imágenes sólidas
- Originales con imágenes sólidas en los bordes

## Zona de imagen que falta

Aunque los originales estén correctamente colocados en el ARDF o en el cristal de exposición, es posible que no se copie un margen de unos cuantos milímetros en los cuatro lados del original.

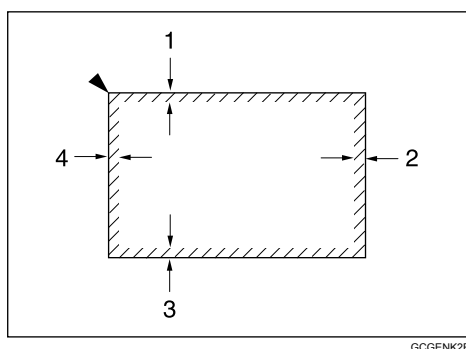

1 0,5 mm (0,02 pulg.) o más

2 0,5 mm (0,02 pulg.) o más

3  $2 \pm 1,5$  mm (0,08 pulg.  $\pm$  0,06 pulg.)

4  $2 \pm 1,5$  mm (0,08 pulg.  $\pm$  0,06 pulg.)

# Colocación de originales

Esta sección explica qué procedimiento hay que seguir para colocar los originales en el cristal de exposición y en el ARDF.

Tenga cuidado de colocar los originales únicamente si está seguro de que cualquier líquido corrector o tinta estén completamente secos. Si no toma esta precaución el cristal de exposición podría quedar manchado y hacer que salgan dichas manchas en las copias.

## Referencia

Pág.7 “Originales”

## Orientación del original

Puede establecer la orientación de los originales de las siguientes formas.

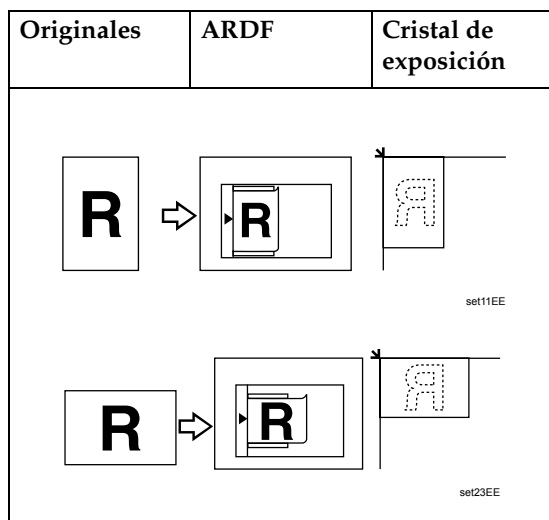

## Nota

- ❑ Los originales deben alinearse con la esquina posterior izquierda cuando se coloquen en el cristal de exposición. Sin embargo, algunas funciones de copia pueden generar resultados diferentes, en función de la orientación de los originales. Si desea más información, consulte las explicaciones de cada función.

## Referencia

Pág.50 “Grapar”

Pág.52 “Dúplex”

Pág.55 “Combinación de una cara”

Pág.58 “Combinación de dos caras”

Pág.61 “Copias en series”

## Colocación de originales sobre el cristal de exposición

Coloque los originales sobre el cristal de exposición.

1

### **⚠** Importante

- ❑ No levante bruscamente la tapa del cristal de exposición o el ARDF. De lo contrario, se dañará o la tapa del ARDF podría abrirse.

### **1** Levante la tapa del cristal de exposición o el ARDF.

Asegúrese de levantar la tapa del cristal de exposición o el ARDF más de 30 grados. De lo contrario, el tamaño de los originales no se detectará correctamente.

### **2** Coloque el original cara abajo en el cristal de exposición. Los originales se deben alinear con la esquina posterior izquierda.

Comience con la primera página que desee copiar.

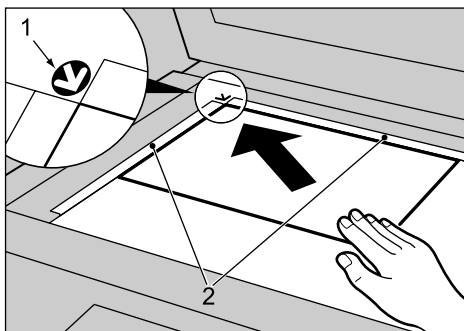

1 Marca de colocación

2 escalas

### **3** Baje la tapa del cristal de exposición o el ARDF.

## Colocación de originales en el ARDF

Coloque originales en el ARDF.

El ajuste debe efectuarse al colocar originales de tamaño especial.

### ❖ Al colocar originales de tamaño especial:

Consulte “Especificación del tamaño de original cuando se selecciona una bandeja de papel” y “Especificación del tamaño de original cuando se selecciona la bandeja bypass”.

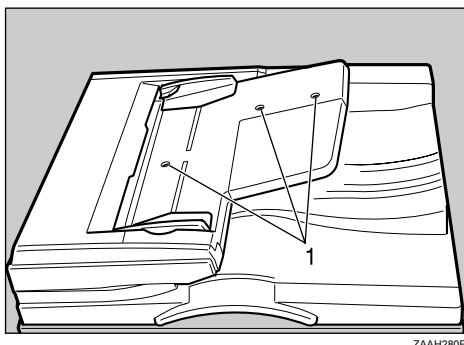

1 Sensores

### 1 Ajuste la guía del documento al tamaño del original.

### 2 Coloque los originales alineados cara arriba en el ARDF.

No apile los originales más allá de la marca del límite.

La primera página debe estar al final de la parte superior.

Asegúrese de no bloquear el sensor ni cargar los originales desordenadamente. Si lo hace, la máquina podría detectar incorrectamente el tamaño de la imagen explorada o mostrar un mensaje de atasco de papel. De igual modo, asegúrese de no colocar originales u otros objetos sobre la tapa superior. Si lo hace, podría causar un desperfecto.

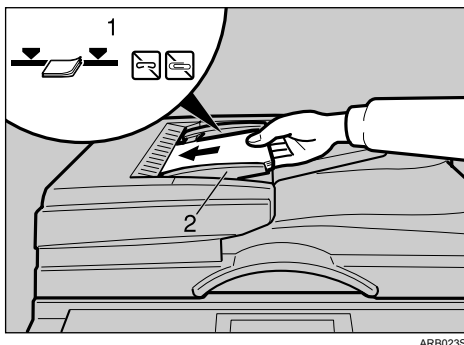

1 Marca de límite

2 Guía de documentos

**Nota**

- Estire el papel en caso de ondulaciones en los originales antes de colocarlos en el ARDF.
- Para evitar que entren varias hojas a la vez en el alimentador, airee los originales para separarlos antes de colocarlos en el ARDF.
- Coloque los originales bien cuadrados.

## Especificación del tamaño del original con una bandeja de papel seleccionada

Puede seleccionar un tamaño normal o personalizado para el original al seleccionar una bandeja de papel.

### Tamaños normales

Al colocar originales de tamaño normal en el cristal de exposición o en el ARDF, seleccione el tamaño de los originales entre los tamaños normales mostrados en la pantalla.

- 1** Seleccione la bandeja de papel deseada pulsando [▲] o [▼].

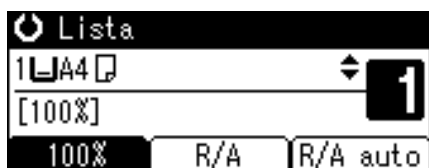

- 2** Pulse la tecla [#].

- 3** Seleccione [Tamaño normal] usando [▲], o [▼] y, a continuación, pulse [OK].

Si se ha seleccionado [Detección automática], se detectará automáticamente el tamaño del original colocado.

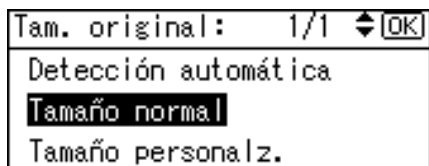



- 4** Seleccione el tamaño original pulsando las teclas de desplazamiento y seguidamente pulse la tecla **[OK]**.

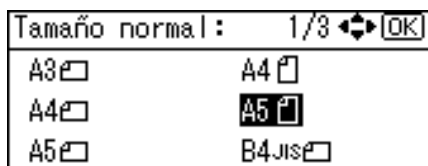

Aparece el mensaje "Programado".

Al registrar los ajustes de originales de tamaño normal, aparece **<[\*]Lista** en la parte superior de la pantalla de copia.

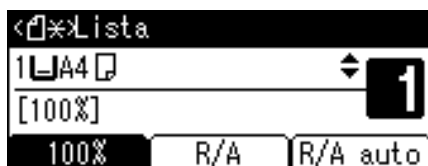

#### Nota

- Esta función no está disponible en el modo de Selección automática de papel.
- Para cancelar el tamaño que haya ajustado, pulse la tecla **[Borrar modos]**.

## Tamaños especiales

Al colocar originales de tamaño personalizado en el cristal de exposición o en el ARDF, especifique el tamaño de los originales con las teclas numéricas.

### Importante

- Pueden especificarse originales que tengan una longitud vertical de 105-297 mm (4,2"-11,6") y una longitud horizontal de 128-1.260 mm (5,1"-49,6").

- 1** Seleccione la bandeja de papel deseada pulsando **[▲]** o **[▼]**.

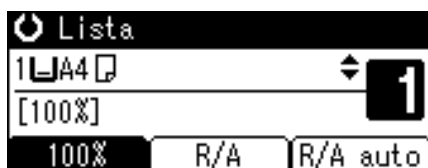

- 2** Pulse la tecla **[#]**.

- 3** Seleccione **[Tamaño personaliz.]** usando **[▲]**, o **[▼]** y, a continuación, pulse **[OK]**.

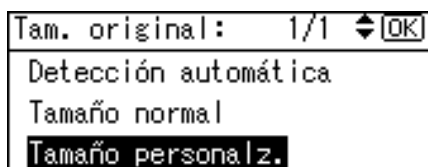

- 4** Introduzca el tamaño horizontal del original (Horiz.) con las teclas numéricas y pulse la tecla **[OK]**.

Tam orig. personaliz.: **[OK]**  
 Introduzca medidas.  
 Horiz. **148** mm  
 <128-1260>

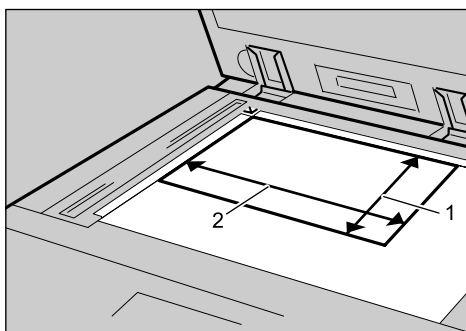

ARB009S

- 1 Tamaño vertical  
 2 Tamaño horizontal

- 5** Introduzca el tamaño vertical del original (Vert.) con las teclas numéricas y pulse la tecla **[OK]**.

Tam orig. personaliz.: **[OK]**  
 Introduzca medidas.  
 Vert. **200** mm  
 <105-297>

Aparece el mensaje "Programado".

Al registrar los ajustes de originales de tamaño especial, aparece **<[\*]Lista** en la parte superior de la pantalla de copia.

<[\*]Lista  
 1 A4  
 [100%]  
 100% R/A R/A auto

**Nota**

- Esta función no está disponible en el modo de Selección automática de papel.
- Si comete un error en el paso **4** o **5**, pulse la tecla **[Borrar/Parar]** y luego vuelva a introducir el valor.
- Para cancelar el tamaño que haya ajustado, pulse la tecla **[Borrar modos]**.

## Especificación del tamaño del original con la bandeja bypass seleccionada

Puede seleccionar un tamaño normal o un tamaño personalizado para el original al seleccionar la bandeja bypass.

### Tamaños normales

Al colocar originales de tamaño normal en el cristal de exposición o en el ARDF, seleccione el tamaño de los originales entre los tamaños normales mostrados en la pantalla.

- 1 Seleccione la bandeja bypass utilizando [▲] o [▼].

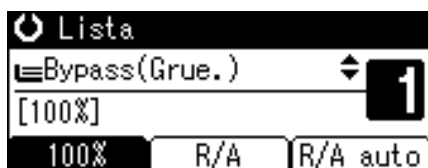

- 2 Pulse la tecla [#].

- 3 Seleccione [Tam. original] usando [▲], o [▼] y, a continuación, pulse [OK].

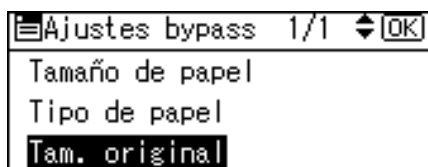

- 4 Seleccione [Tamaño normal] usando [▲], o [▼] y, a continuación, pulse [OK].

Si se ha seleccionado [Detección automática], se detectará automáticamente el tamaño del original colocado.

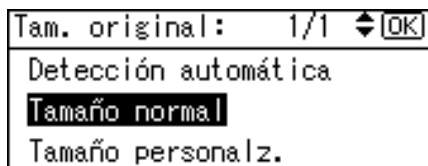

- 5** Seleccione el tamaño original pulsando las teclas de desplazamiento y seguidamente pulse la tecla **[OK]**.

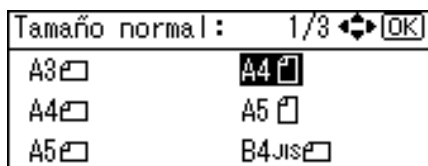

Aparece el mensaje "Programado".

Al registrar los ajustes de originales de tamaño normal, aparece **<[OK]\*Lista** en la parte superior de la pantalla de copia.

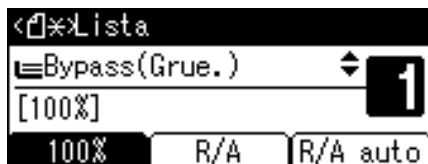

#### Nota

- Esta función no está disponible en el modo de Selección automática de papel.
- Para cancelar el tamaño que haya ajustado, pulse la tecla **[Borrar modos]**.

## Tamaños especiales

Al colocar originales de tamaño personalizado en el cristal de exposición o en el ARDF, especifique el tamaño de los originales con las teclas numéricas.

### Importante

- Se pueden especificar originales que tengan una medida vertical de 105-297 mm (4,2" - 11,6") y una medida horizontal de 128-1.260 mm (5,1" - 49,6").

- 1** Seleccione la bandeja bypass utilizando **[▲]** o **[▼]**.

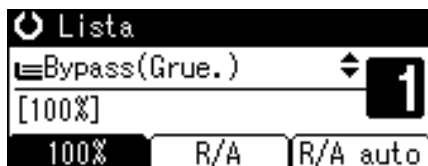

- 2** Pulse la tecla **[#]**.

- 3** Seleccione **[Tam. original]** usando **[▲]**, o **[▼]** y, a continuación, pulse **[OK]**.

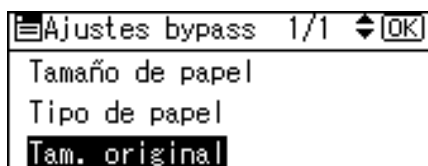

- 4** Seleccione [Tamaño personaliz.] usando [▲], o [▼] y, a continuación, pulse [OK].

Tam. original:	1/1	◆	[OK]
Detección automática			
Tamaño normal			
<b>Tamaño personaliz.</b>			

- 5** Introduzca el tamaño horizontal del original (Horiz.) con las teclas numéricas y pulse la tecla [OK].

Tam orig. personaliz.:	[OK]
Introduzca medidas.	
Horiz.	<b>148</b> mm
<128-1260>	

- 6** Introduzca el tamaño vertical del original (Vert.) con las teclas numéricas y pulse la tecla [OK].

Tam orig. personaliz.:	[OK]
Introduzca medidas.	
Vert.	<b>200</b> mm
<105-297>	

Aparece el mensaje "Programado".

Al registrar los ajustes de originales de tamaño especial, aparece **<[\*]Lista** en la parte superior de la pantalla de copia.

<b>&lt;[*]Lista</b>	
≡Bypass(Grue.)	◆ <b>1</b>
[100%]	
100%	R/A R/A auto

#### Nota

- Esta función no está disponible en el modo de Selección automática de papel.
- Si comete un error en el paso **5** o **6**, pulse la tecla **[Borrar/Parar]** y luego vuelva a introducir el valor.
- Para cancelar el tamaño que haya ajustado, pulse la tecla **[Borrar modos]**.

1

# 2. Para realizar copias

En este capítulo se describe el procedimiento para realizar copias en diversos modos.

## Procedimiento básico

Este apartado describe los procedimientos básicos para realizar copias.

### 🚨 Importante

- ❑ Si se ha ajustado la Autenticación de código de usuario, introduzca su código de usuario (de hasta ocho dígitos) con las teclas numéricas de tal forma que la máquina pueda aceptar trabajos de copiado de su parte. Consulte la Guía general de uso y configuración.
- ❑ Si están ajustadas las opciones Autenticación básica, Autenticación de Windows, Autenticación LDAP o Autenticación del servidor de integración, tiene que introducir el nombre de usuario y la contraseña de inicio de sesión para que la máquina acepte los trabajos de copia. Solicite al administrador el nombre de usuario y la contraseña de inicio de sesión. Encontrará los detalles en la sección “Acerca de esta máquina”.

### 1 Asegúrese de que aparece “Lista” en la pantalla.

Si aparece alguna otra función, pulse la tecla **[Copiar]**.

#### ❖ Pantalla inicial de copia

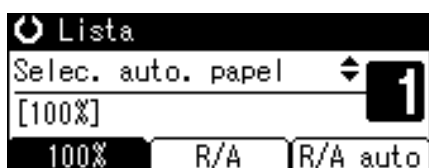

### 2 Compruebe que no queda ningún ajuste anterior.

Si todavía quedan ajustes anteriores, pulse la tecla **[Borrar modos]**.

### 3 Coloque los originales.

### 4 Efectúe los ajustes deseados.

### 5 Introduzca el número de copias con las teclas numéricas.

Se puede seleccionar una cantidad máxima de 999 copias.

La cantidad predeterminada es 99.

Para cambiar la cantidad de copias máxima, pulse la tecla **[Herram. usu./Contador]**.

## 6 Pulse la tecla **[Inicio]**.

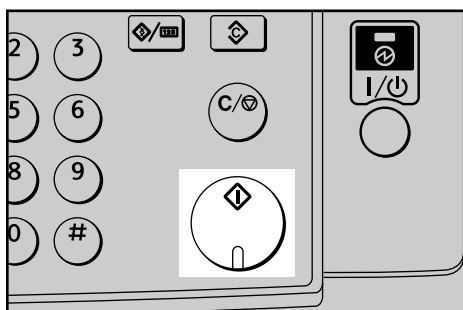

BAN017S

La máquina comenzará a copiar.

Al colocar originales sobre el cristal de exposición, pulse la tecla **[#]** tras escanear todos los originales.

Las copias se colocarán hacia abajo.

### **Nota**

- Cierre siempre sesión al terminar de usar la máquina para impedir que usuarios no autorizados la utilicen.
- Para detener la máquina durante un trabajo de múltiples copias, pulse la tecla **[Borrar/Parar]**.
- Para que la máquina vuelva a su estado inicial después de copiar, pulse la tecla **[Borrar modos]**.
- Para borrar los valores introducidos, pulse la tecla **[Borrar/Parar]**.
- Para cambiar entre páginas o funciones seleccionables, pulse las teclas de desplazamiento.

### **Referencia**

Guía general de uso y configuración







Acerca de esta máquina



# Copiado desde la bandeja bypass

Utilice la bandeja bypass para copiar sobre transparencias OHP, papel grueso, sobres y papel que no se puedan colocar en las bandejas de papel.

## Importante

- ❑ Los papeles que tengan una medida vertical de 90-297 mm (3,55-11,69 pulgadas) y una medida horizontal de 148-600 mm (5,83-23,62 pulgadas) pueden copiarse desde la bandeja bypass. Sin embargo, en caso de utilizar papel con una longitud de 433 mm (17,1 pulg.) o superior, es posible que el papel se arrugue, no se cargue en la máquina o que se produzcan atascos.
- ❑ La máquina puede detectar los tamaños siguientes como tamaño normal del papel:
  - Versión métrica  
A3 , A4 , A5 , 8" × 13" 
  - Versión en pulgadas  
11" × 17" , 8<sup>1</sup>/<sub>2</sub>" × 11" , 5<sup>1</sup>/<sub>2</sub>" × 8<sup>1</sup>/<sub>2</sub>" 
 Si usted desea usar un tamaño de papel distinto a los indicados arriba, asegúrese de especificar el tamaño.

## Referencia

Acerca de esta máquina

---

## Carga de papel en la bandeja bypass

---

Utilice la bandeja bypass para copiar sobre transparencias OHP, papel grueso, sobres y papel que no se pueda colocar en las bandejas de papel.

## Importante

- ❑ Cuando vaya a copiar en transparencias OHP o en papel con un gramaje superior a 162 g/m<sup>2</sup> (aproximadamente 19,50 kg.), debe especificar el tipo y el tamaño del papel.
- ❑ El número máximo de hojas que se pueden cargar al mismo tiempo en la bandeja bypass depende del tipo de papel. Cargue sólo la cantidad de papel que pueda caber entre las guías de papel de la bandeja bypass.

### **1** Abra la bandeja bypass.

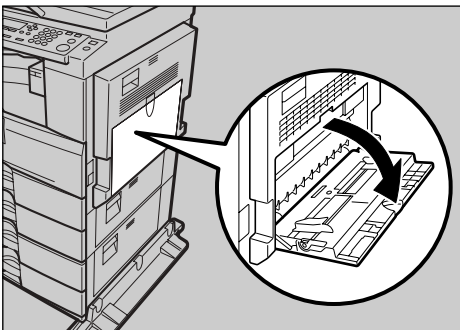

BAE001S

## 2 Empuje la palanca de liberación de la guía de papel.

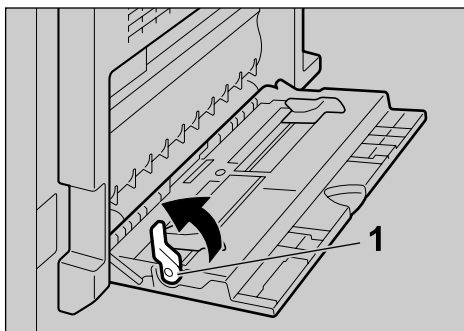

ARB017S

1 Palanca de liberación de la guía de papel

## 3 Inserte el papel con la cara hacia abajo y seguidamente alinee las guías del papel según el tamaño del papel.

Si no ajusta las guías tocando con el papel, la imagen puede salir torcida o podría producirse un atasco.

Cargue sólo la cantidad de papel que pueda caber entre las guías de la bandeja bypass. La sobrecarga de la bandeja bypass puede dar como resultados atascos e imágenes inclinadas.

Para admitir tamaños de papel A4, 8<sup>1</sup>/<sub>2</sub>" × 11" o más grandes, saque el extensor.

Para evitar que se carguen varias hojas a la vez, airee el papel antes de colocarlo en la bandeja.

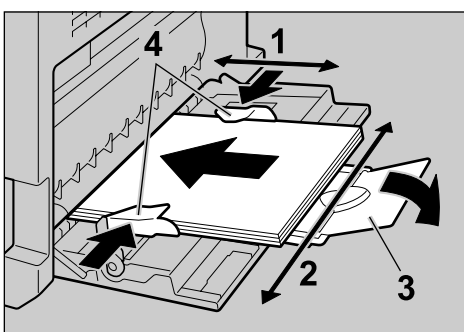

ARB018S

1 Tamaño horizontal

2 Tamaño vertical

3 Extensor

4 Guías de papel

#### 4 Baje la palanca de liberación de la guía de papel.

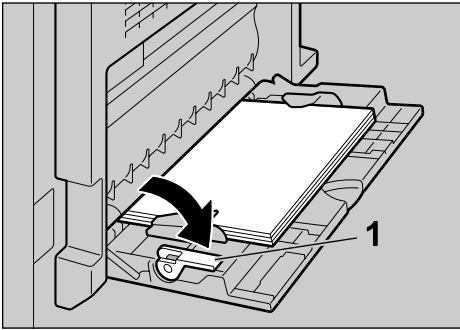

ARB019S

1 Palanca de liberación de la guía de papel

La bandeja bypass aparece seleccionada en la pantalla.

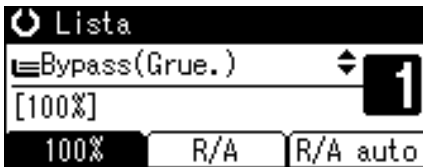

#### 5 Seleccione el tipo y el tamaño del papel, si es necesario.

##### Nota

- Si la bandeja bypass no se selecciona en la pantalla del paso 4, selecciónela utilizando [▲] o [▼] y, a continuación, pulse la tecla [#].

## Al copiar en papel de tamaño normal

Realiza copias en papel de tamaño normal desde la bandeja bypass.

- 1 Seleccione la bandeja bypass utilizando [▲] o [▼].
- 2 Cargue el papel hacia abajo en la bandeja bypass.
- 3 Pulse la tecla [#].
- 4 Seleccione [Tamaño de papel] usando [▲], o [▼] y, a continuación, pulse [OK].

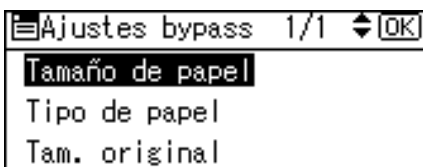

- 5** Seleccione [Tamaño normal] usando [▲], o [▼] y, a continuación, pulse [OK].

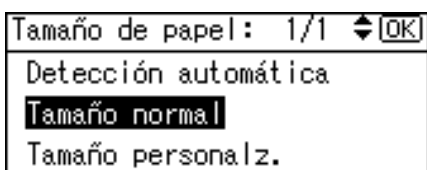

2

- 6** Seleccione el tamaño de papel usando las teclas de avance y luego pulse la tecla [OK].

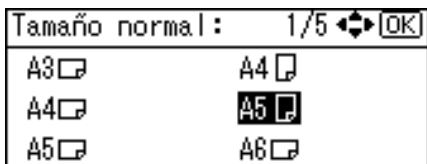

Aparece el mensaje “Programado”.

- 7** Seleccione el tipo de papel, si es necesario.
- 8** Coloque los originales y pulse la tecla [Inicio].
- 9** Cuando termine el trabajo de copia, pulse la tecla [Borrar modos] para eliminar la configuración.

#### Referencia

Pág.23 “Carga de papel en la bandeja bypass”

---

## Al copiar en papel de tamaño personalizado

---

Realiza copias en papel de tamaño personalizado desde la bandeja bypass.

- 1** Seleccione la bandeja bypass utilizando [▲] o [▼].
- 2** Cargue el papel hacia abajo en la bandeja bypass.
- 3** Pulse la tecla [#].
- 4** Seleccione [Tamaño de papel] usando [▲], o [▼] y, a continuación, pulse [OK].

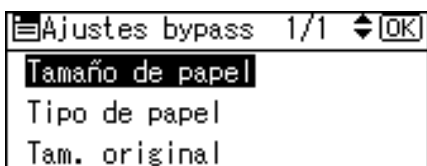

- 5** Seleccione [Tamaño personaliz.] usando [▲], o [▼] y, a continuación, pulse [OK].

Tamaño de papel: 1/1	◆	[OK]
Detección automática		
Tamaño normal		
<b>Tamaño personaliz.</b>		

- 6** Introduzca el tamaño horizontal del papel (Horiz.) con las teclas numéricas y pulse la tecla [OK].

Tam. pap. personaliz.:	[OK]
Introduzca medidas.	
Horiz. <input type="text" value="600.0"/>	mm
<148.0-600.0>	

- 7** Introduzca el tamaño vertical del papel (Vert.) con las teclas numéricas y pulse la tecla [OK].

Tam. pap. personaliz.:	[OK]
Introduzca medidas.	
Vert. <input type="text" value="297.0"/>	mm
<90.0-297.0>	

Aparece el mensaje "Programado".

- 8** Seleccione el tipo de papel, si es necesario.
- 9** Coloque los originales y pulse la tecla [Inicio].
- 10** Cuando termine el trabajo de copia, pulse la tecla [Borrar modos] para eliminar la configuración.

 **Nota**

- Si comete un error en el paso **6** o **7**, pulse la tecla [Borrar/Parar] y luego vuelva a introducir el valor.

 **Referencia**

Pág.23 "Carga de papel en la bandeja bypass"

## Al realizar copias sobre transparencias OHP

Cuando copie en transparencias OHP, seleccione **[OHP (Transparencias)]** en Tipo de papel.

### Importante

- Las transparencias OHP deben cargarse con la cara hacia abajo en la bandeja con la esquina marcada de la hoja situada en la esquina apropiada de la bandeja.
- Para evitar que se carguen varias hojas a la vez, separe bien las transparencias OHP antes de colocarlas en la bandeja.
- Retire las hojas copiadas de la bandeja interna de una en una.

**1** Seleccione la bandeja bypass utilizando **[▲]** o **[▼]**.

**2** Cargue las transparencias OHP hacia abajo en la bandeja bypass.

**3** Pulse la tecla **[#]**.

**4** Seleccione **[Tipo de papel]** usando **[▲]**, o **[▼]** y, a continuación, pulse **[OK]**.

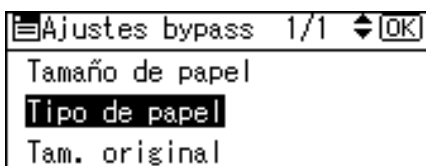

**5** Seleccione **[OHP (Transparencias)]** usando **[▲]**, o **[▼]** y, a continuación, pulse **[OK]**.

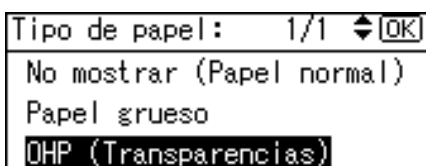

Aparece el mensaje "Programado".

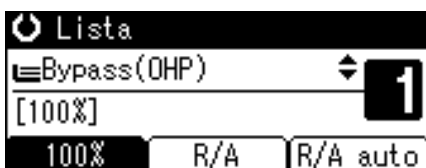

**6** Seleccione el tamaño del papel, si es necesario.

**7** Coloque los originales y pulse la tecla **[Inicio]**.

**8** Cuando termine el trabajo de copia, pulse la tecla **[Borrar modos]** para eliminar la configuración.

**Nota**

- La impresión en transparencias OHP es más lenta que la impresión en papel normal.

**Referencia**

Pág.23 “Carga de papel en la bandeja bypass”

---

## Al copiar sobre papel grueso

---

2

Cuando copie en papel grueso, seleccione **[Papel grueso]** en Tipo de papel.

**Importante**

- Para evitar que se carguen varias hojas a la vez, airee el papel antes de colocarlo en la bandeja.

- 1 Seleccione la bandeja bypass utilizando **[▲]** o **[▼]**.
- 2 Cargue el papel grueso hacia abajo en la bandeja bypass.
- 3 Pulse la tecla **[#]**.
- 4 Seleccione **[Tipo de papel]** usando **[▲]**, o **[▼]** y, a continuación, pulse **[OK]**.

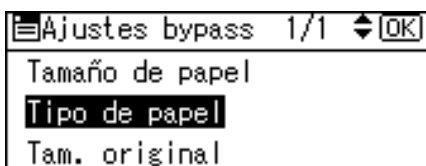

- 5 Seleccione **[Papel grueso]** usando **[▲]**, o **[▼]** y, a continuación, pulse **[OK]**.

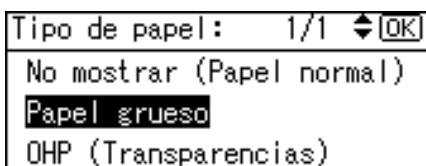

Aparece el mensaje “Programado”.

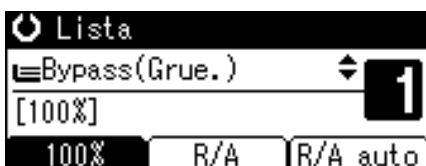

- 6 Seleccione el tamaño del papel, si es necesario.
- 7 Coloque los originales y pulse la tecla **[Inicio]**.

**8** Cuando termine el trabajo de copia, pulse la tecla **[Borrar modos]** para eliminar la configuración.

 **Nota**

- La impresión en papel grueso es más lenta que la impresión en papel normal.

 **Referencia**

Pág.23 “Carga de papel en la bandeja bypass”

2

---

## Al copiar en sobres

---

Para realizar copias en sobres, seleccione el tamaño del sobre en **Tamaño de papel** y **[Papel grueso]** en **Tipo de papel**.

 **Importante**

- Antes de cargar los sobres, use un bolígrafo o un objeto similar para aplanar sus bordes.

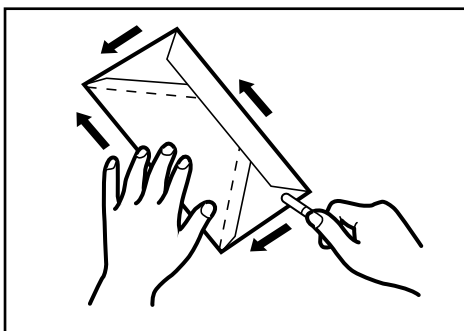

ALZ050S

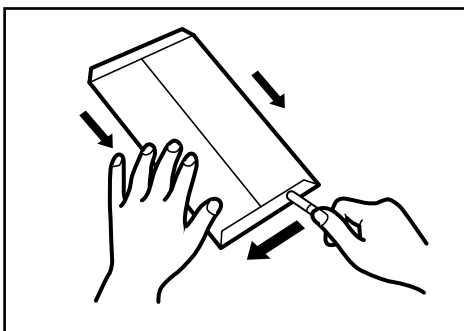

ALZ051S



## ❖ Área de impresión

Se puede imprimir sobre las siguientes áreas del sobre:

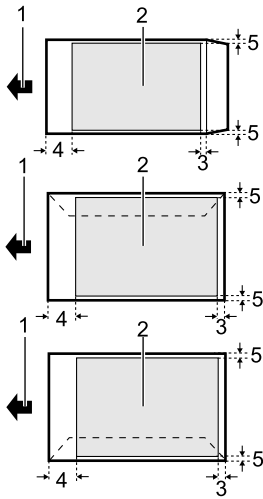

ARB024S

- 1 Dirección de alimentación
- 2 Área de impresión
- 3 21 mm (0,83 pulg.)
- 4 10 mm (0,40 pulg.)
- 5 5 mm (0,20 pulg.)

## ❖ Orientación de originales y sobres

Los originales y los sobres han de colocarse en la misma orientación.

Para minimizar el gasto de papel y ahorrar tiempo, compruebe que los originales y los sobres se cargan en la misma orientación.

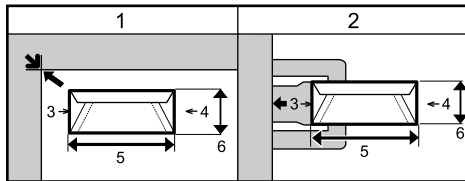

ARB025S

En la ilustración se muestra la orientación de originales y sobres.

- 1 Originales sobre el cristal de exposición
- 2 Sobre en la bandeja bypass
- 3 Arriba
- 4 Abajo
- 5 Tamaño horizontal
- 6 Tamaño vertical

- 1** Seleccione la bandeja bypass utilizando [▲] o [▼].
- 2** Cargue los sobres hacia abajo en la bandeja bypass.

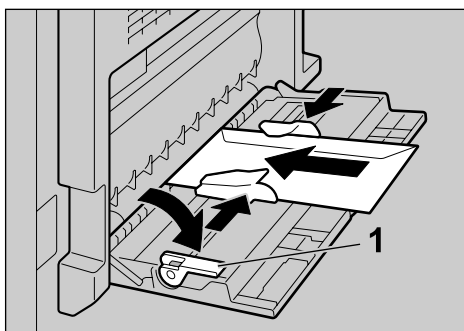

ARB020S

1 Palanca de liberación de la guía de papel

- 3** Pulse la tecla [#].
- 4** Seleccione [Tamaño de papel] usando [▲], o [▼] y, a continuación, pulse [OK].

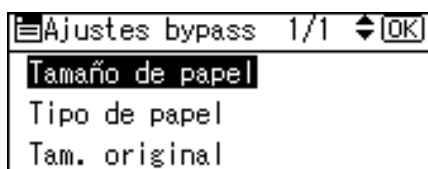

- 5** Seleccione [Tamaño normal] usando [▲], o [▼] y, a continuación, pulse [OK].

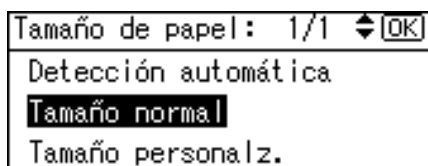

- 6** Seleccione el tamaño del sobre utilizando [▲] o [▼] y, a continuación, pulse la tecla [OK].

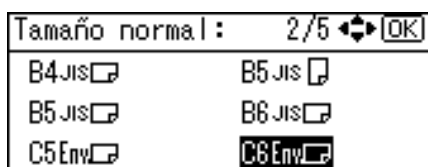

Aparece el mensaje "Programado".



**7** Pulse la tecla [#].

**8** Seleccione [Tipo de papel] usando [▲], o [▼] y, a continuación, pulse [OK].

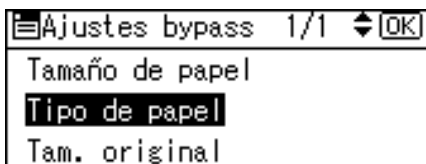

**9** Seleccione [Papel grueso] usando [▲], o [▼] y, a continuación, pulse [OK].

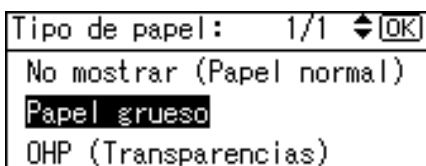

Aparece el mensaje "Programado".

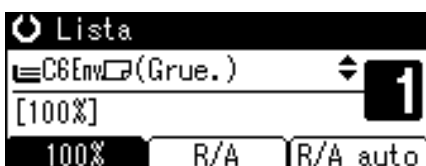

**10** Coloque el original y, a continuación, pulse la tecla [Inicio].

**11** Cuando termine el trabajo de copia, pulse la tecla [Borrar modos] para eliminar la configuración.

#### Referencia

Pág.23 "Carga de papel en la bandeja bypass"

## Funciones de copia

### Ajuste de la densidad de la imagen

Usted puede ajustar la densidad de la imagen en cinco niveles. Si desea copias más oscuras o más claras, ajuste la densidad de imagen según su preferencia.

2

**1** Pulse la tecla **[Más claro]** o **[Más oscuro]** para ajustar la densidad de la imagen.

Al hacerlo, se moverá el indicador de densidad “**|||||**”.

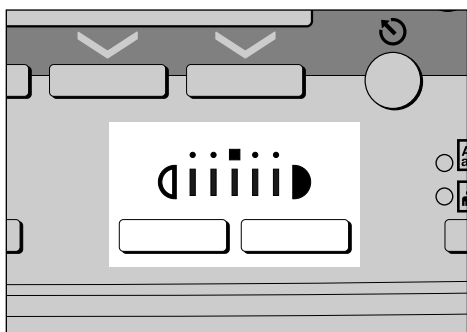

## Ajuste del tipo del original

Seleccione entre los siguientes dos tipos el que coincida con sus originales:

### ❖ Texto

Seleccione este modo cuando los originales contengan únicamente texto (sin imágenes).

### ❖ Foto

Los tonos delicados de las fotografías e imágenes se reproducirán mejor en este modo.

- Al copiar fotografías reveladas
- Al copiar fotografías o imágenes que se han impreso sobre papel (por ejemplo, en revistas)
- Al copiar originales generados por copiadoras a color

**1** Pulse la tecla **[Original]** para seleccionar el tipo de original.

Se iluminará el indicador del tipo de original seleccionado.

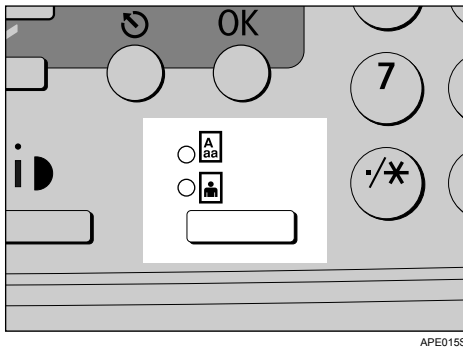

APE015S

Indicador superior: Texto

Indicador inferior: Foto

### Referencia

Guía general de uso y configuración

## Selección del papel de copia

Hay dos formas de seleccionar el papel:

### ❖ Selección automática del papel

La máquina selecciona automáticamente un tamaño posible de papel basándose en el tamaño del original y en la escala de reproducción.

### ❖ Selección de papel manual

Seleccione una bandeja que contenga el papel en el que desea copiar: las bandejas de papel o la bandeja bypass.

Consulte en la tabla siguiente los tamaños de papel y las orientaciones que pueden emplearse con la función Selec. auto. papel (cuando se copia con una escala del 100%).

### ❖ Versión métrica

Ubicación original	Tamaño y orientación del papel
Cristal de exposición	A3, B4 JIS, A4, B5 JIS, A5 <sup>*1</sup> , 8 1/2" × 13" <sup>*2</sup>
ARDF	A3, B4 JIS, A4, B5 JIS, A5, 8 1/2" × 13" <sup>*2</sup>

### ❖ Versión en pulgadas

Ubicación original	Tamaño y orientación del papel
Cristal de exposición	11" × 17", 8 1/2" × 14", 8 1/2" × 13", 8 1/2" × 11", 5 1/2" × 8 1/2" <sup>*1</sup>
ARDF	11" × 17", 8 1/2" × 14", 8 1/2" × 11", 5 1/2" × 8 1/2"

<sup>\*1</sup> Si desea utilizar el tamaño A5 o 5 1/2" × 8 1/2" con Selec. auto. papel, póngase en contacto con el servicio técnico.

<sup>\*2</sup> La opción predeterminada es 8 1/2" × 13". Puede seleccionar entre 8" × 13" y 8 1/4" × 13". Para hacer que el tamaño 8" × 13" u 8 1/4" × 13" pueda detectarse, póngase en contacto con el servicio técnico.

### Nota

❑ Si se selecciona papel especial en Tipo de papel para todas las bandejas, no puede utilizarse la función Selec. auto. papel.

### Referencia

Pág.10 "Tamaños difíciles de detectar"

## Selección automática del papel

La máquina selecciona automáticamente un tamaño posible de papel basándose en el tamaño del original y en la escala de reproducción.

- 1 Asegúrese de que [Selec. auto. papel] está seleccionado.



### Nota

- Si [Selec. auto. papel] no está seleccionado, seleccione [Selec. auto. papel] utilizando [▲] o [▼].
- El papel colocado en la bandeja bypass no se seleccionará con Selec. auto. papel.

## Selección de papel manual

Seleccione una bandeja que contenga el papel en el que desea copiar: las bandejas de papel o la bandeja bypass.

- 1 Seleccione la bandeja deseada pulsando [▲] o [▼].

Aparecen la bandeja y el tamaño de papel seleccionados.







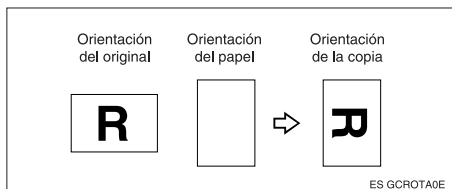

## Rotación de copia

Si la orientación seleccionada para el original () es diferente de la orientación del papel de copia, la máquina gira automáticamente la imagen original 90° para que encaje en el papel.

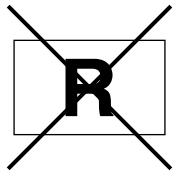

### Nota

- Esta opción funciona cuando se selecciona Selec. auto. papel o Reducir/Ampliar auto.
- El ajuste predeterminado de Cambio autom. de band. es **[Activado]**. No puede usar la función de Rotación de copia si cambia ese ajuste a **[Desactivado]**.
- La función de rotación de copia no se puede utilizar cuando se amplía a tamaño de papel A3, B4 JIS u 11" × 17" ó 8<sup>1</sup>/<sub>2</sub>" × 14". En este caso, coloque el original en la orientación .

	Tamaño y orientación del original		Tamaño y orientación del papel
No puede girar:	A4, B5 JIS ó A5 	 GCROTA1E	Cuando esté ampliando a → B4 JIS o A3  GCROTA2E
Sin embargo, puede utilizar:	A4, B5 JIS ó A5 	 GCROTA3E	Cuando esté ampliando a → B4 JIS o A3  GCROTA4E

### Referencia

- Pág.23 “Copiado desde la bandeja bypass”
- Pág.37 “Selección automática del papel”
- Pág.42 “Reducción/Ampliación automática”
- Guía general de uso y configuración



## Reducción/Ampliación predeterminada

Puede seleccionar una escala establecida de reducción o ampliación para la copia.

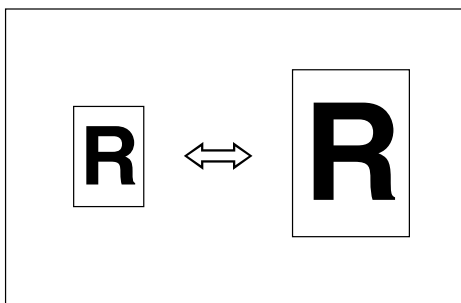

2

### ❖ Punto base

El punto base de Reducir/ Ampliar depende de cómo se escanee el original. Cuando se coloca el original en el cristal de exposición, la esquina superior izquierda será el punto base. Cuando se coloca en el ARDF, la esquina inferior izquierda del original será el punto base.

Abajo se muestran las imágenes de copia resultantes que serán diferentes dependiendo de cómo se escanee el original.

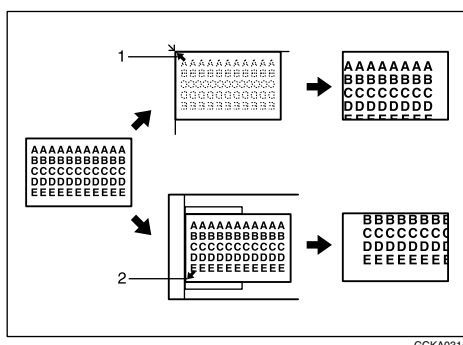

GCKA031e

1 Punto base cuando se coloca en el cristal de exposición

2 Punto base cuando se coloca en el ARDF

### 1 Pulse [R/A].

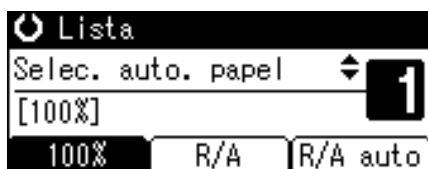

**2** Pulse [Reducir] o [Ampliar].

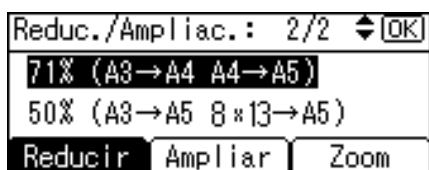

**2**

**3** Seleccione una escala usando [▲] o [▼], y luego pulse la tecla [OK].

Aparece el mensaje "Programado".

**4** Coloque los originales y pulse la tecla [Inicio].

 **Referencia**

Guía general de uso y configuración

---

## Zoom

---

Las escalas de reproducción se pueden modificar en incrementos del 1%.

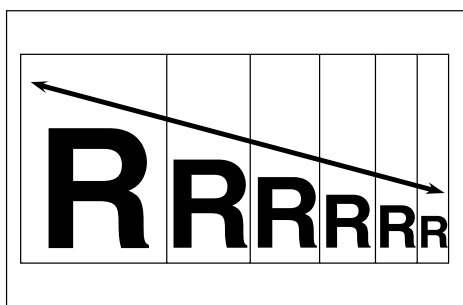

---

### Selección de una escala con las teclas de desplazamiento

---

Seleccione una escala pulsando [▲] o [▼].

**1** Pulse [R/A].

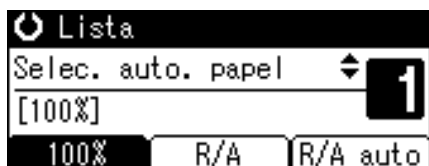

- 2** Seleccione una escala predefinida próxima a la escala que desee con [Ampliar] o [Reducir] y, a continuación, pulse [Zoom].

Reduc./Ampliac.: 2/2  [OK]		
71% (A3→A4 A4→A5)		
50% (A3→A5 8×13→A5)		
Reducir	Ampliar	Zoom

- 3** Especifique una escala usando [▲] o [▼], y luego pulse la tecla [OK].

Reduc./Ampliac.:  [OK]		
Introd. escala reproduc.		
	71	%<50~200>
Reducir	Ampliar	Zoom

Al pulsar [▲] o [▼] se cambia la escala en incrementos del 1%. Si se pulsa y se mantiene pulsada la tecla relevante, la escala se cambia en incrementos del 10%. Aparece el mensaje “Programado”.

- 4** Coloque el original y, a continuación, pulse la tecla [Inicio].

**Nota**

- Si comete un error en el paso **3**, puede volver a ajustarlo con [▲] o [▼].

## Introducción de una escala con las teclas numéricas

Seleccione una escala con las teclas numéricas.

- 1** Pulse [R/A].

Lista		
Selecc. auto. papel		
[100%]		
100%	R/A	R/A auto

- 2** Pulse [Zoom].

Reduc./Ampliac.: 2/2  [OK]		
71% (A3→A4 A4→A5)		
50% (A3→A5 8×13→A5)		
Reducir	Ampliar	Zoom

- 3** Introduzca la escala deseada con las teclas numéricas y seguidamente pulse la tecla **[OK]**.

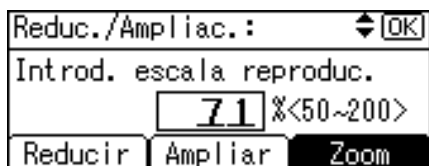

Aparece el mensaje "Programado".

- 4** Coloque el original y, a continuación, pulse la tecla **[Inicio]**.

**Nota**

- Si comete un error en el paso **3**, pulse la tecla **[Borrar/Parar]** y luego vuelva a introducir el valor.

## Reducción/Ampliación automática

La máquina selecciona automáticamente la escala de reproducción apropiada basándose en los tamaños de papel y de original que se seleccionen.

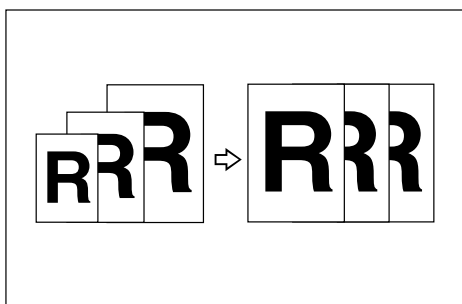

**Importante**

- No puede utilizar la bandeja bypass con esta función.
- Cuando utilice la función Reducir/Ampliar auto, consulte la siguiente tabla para ver los tamaños de papel y las orientaciones que pueden utilizarse:

**❖ Versión métrica**

Dónde se coloca el original	Tamaño y orientación del papel
Cristal de exposición	A3, B4 JIS, A4, B5 JIS, A5 *1, 8 <sup>1</sup> / <sub>2</sub> " × 13" *2
ARDF	A3, B4 JIS, A4, B5 JIS, A5, 8 <sup>1</sup> / <sub>2</sub> " × 13" *2

## ❖ Versión en pulgadas

Dónde se coloca el original	Tamaño y orientación del papel
Cristal de exposición	11" × 17" ☐, 8 <sup>1</sup> / <sub>2</sub> " × 14" ☐, 8 <sup>1</sup> / <sub>2</sub> " × 13" ☐, 8 <sup>1</sup> / <sub>2</sub> " × 11" ☐ ☐, 5 <sup>1</sup> / <sub>2</sub> " × 8 <sup>1</sup> / <sub>2</sub> " ☐ * <sup>1</sup>
ARDF	11" × 17" ☐, 8 <sup>1</sup> / <sub>2</sub> " × 14" ☐, 8 <sup>1</sup> / <sub>2</sub> " × 11" ☐ ☐, 5 <sup>1</sup> / <sub>2</sub> " × 8 <sup>1</sup> / <sub>2</sub> " ☐ ☐

\*<sup>1</sup> Si desea utilizar A5 ☐ o 5<sup>1</sup>/<sub>2</sub>" × 8<sup>1</sup>/<sub>2</sub>" ☐ con esta función, póngase en contacto con su representante de servicio técnico.

\*<sup>2</sup> La opción predeterminada es 8<sup>1</sup>/<sub>2</sub>" × 13" ☐. Puede seleccionar entre 8" × 13" ☐ y 8<sup>1</sup>/<sub>4</sub>" × 13" ☐. Para hacer que el tamaño 8" × 13" ☐ u 8<sup>1</sup>/<sub>4</sub>" × 13" ☐ pueda detectarse, póngase en contacto con el servicio técnico.

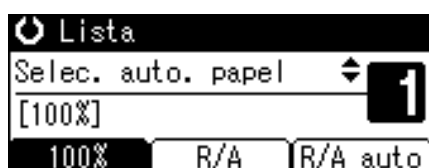
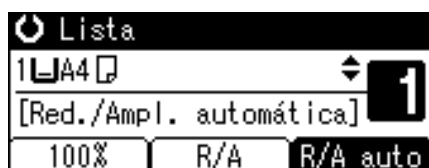
**1** Pulse [R/A auto].**2** Seleccione el tamaño del papel usando [▲] o [▼].**3** Coloque los originales y pulse la tecla [Inicio].

La máquina selecciona automáticamente una escala adecuada y empieza a copiar.

---

## Clasificar

---

La máquina ordena las copias en grupos en orden secuencial.

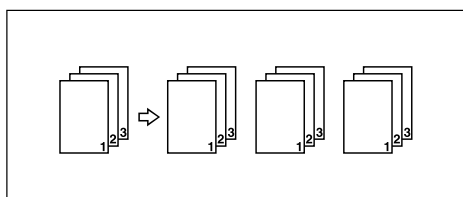

## Si el finisher está instalado

- 1** Pulse la tecla **[Clasificación/Grapar]**.

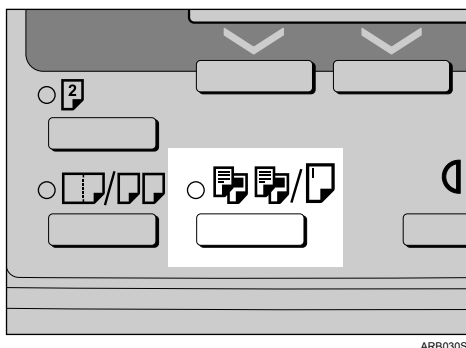

El indicador se iluminará.

- 2** Seleccione **[Clasificar y grapar]** usando **[▲]**, o **[▼]** y, a continuación, pulse **[OK]**.

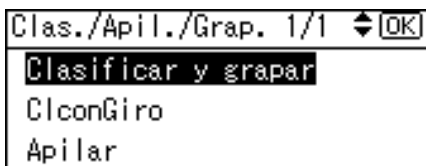

- 3** Seleccione **[Sólo clasificar]** usando **[▲]**, o **[▼]** y, a continuación, pulse **[OK]**.

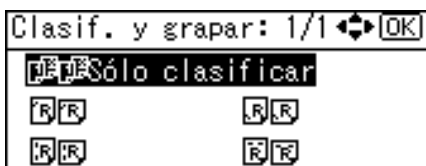

Aparece el mensaje "Programado".

- 4** Introduzca el número de grupos de copias deseado con las teclas numéricas.
- 5** Coloque los originales.

Cuando coloque los originales en el cristal de exposición, comience por la primera página que desee copiar. Cuando coloque los originales en el ARDF, coloque la primera página arriba.

- 6** Pulse la tecla **[Inicio]**.

Al colocar originales sobre el cristal de exposición, pulse la tecla **[#]** tras escanear todos los originales.

**Nota**

- Para mostrar la pantalla del paso 2, seleccione **[Activado]** para **[ClconGiro]** con Caract. copiad. en Herramientas del usuario.
- Para cancelar esta función en el paso 1, vuelva a pulsar la tecla **[Clasificación/Grapar]**. Asegúrese de que el indicador se apaga.

**Referencia**

Guía general de uso y configuración

2

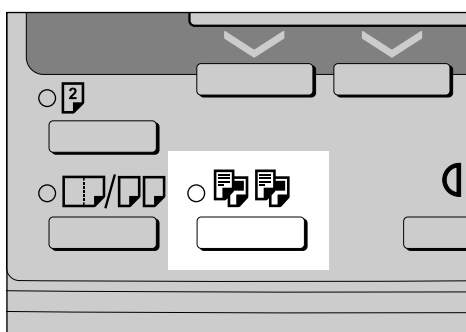
**Si el finisher no está instalado****1** Pulse la tecla **[Clasificación]**.

ARB030S

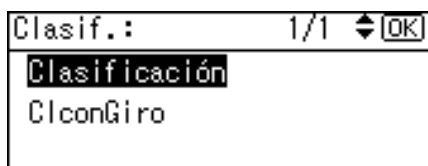
**2** Seleccione **[Clasificación]** usando **[▲]**, o **[▼]** y, a continuación, pulse **[OK]**.

Aparece el mensaje "Programado".

**3** Introduzca el número de grupos de copias deseado con las teclas numéricas.**4** Coloque los originales.**5** Pulse la tecla **[Inicio]**.**Nota**

- Para cancelar esta función en el paso 1, vuelva a pulsar la tecla **[Clasificación]**. Asegúrese de que el indicador se apaga.

**Referencia**

Guía general de uso y configuración

## Cambio del número de juegos

---

Puede cambiar el número de juegos de copias durante la copia.

### Importante

- Esta función sólo se puede utilizar cuando está activada la función Clasificación.

2

**1** Durante la copia, pulse la tecla **[Borrar/Parar]**.

**2** Pulse **[Juegos]**.

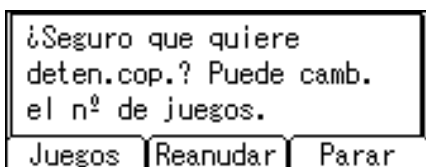

**3** Introduzca el número de juegos con las teclas numéricas y pulse luego la tecla **[Reanudar]**.

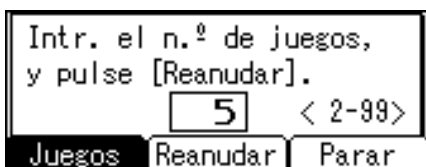

La copia se reanuda.

### Nota

- El número de juegos que puede introducir en el paso **3** varía dependiendo de cuándo se pulse la tecla **[Borrar/Parar]**.



## Clasificar con giro

Uno de cada dos conjuntos de copias gira 90 grados (☐☐) y sale por la bandeja de copia.

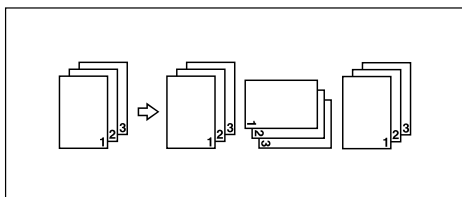

### ⚠ Importante

- ☐ Para utilizar la función Clasificar con giro, son necesarias dos bandejas con papel del mismo tamaño y tipo, pero distinta orientación (☐☐). Consulte la Guía general de uso y configuración.
- ☐ No puede utilizar la bandeja bypass con la función Clasificar con giro.

**1** Pulse la tecla **[Clasificación/Grapar]**.

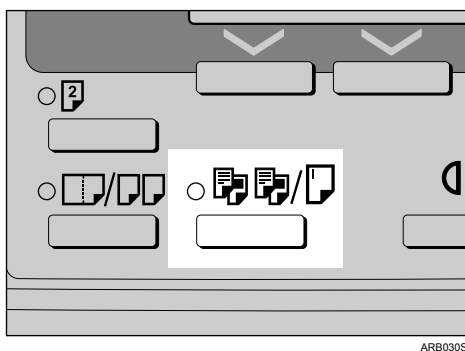

El indicador se iluminará.

**2** Seleccione **[ClconGiro]** y, a continuación, pulse la tecla **[OK]**.

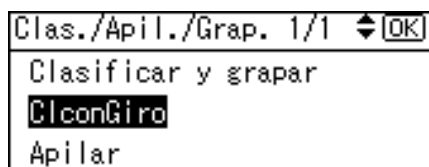

Aparece el mensaje "Programado".

**3** Introduzca el número de grupos de copias deseado con las teclas numéricas.

**4** Coloque los originales.

Cuando coloque los originales en el cristal de exposición, comience por la primera página que desee copiar. Cuando coloque los originales en el ARDF, coloque la primera página arriba.

## 5 Pulse la tecla **[Inicio]**.

Al colocar originales sobre el cristal de exposición, pulse la tecla **[#]** tras escanear todos los originales.

### **Nota**

- Para mostrar la pantalla del paso **2**, seleccione **[Activado]** para **[ClconGiro]** con Caract. copiad. en Herramientas del usuario.
- Para cancelar esta función en el paso **1**, vuelva a pulsar la tecla **[Clasificación/Grapar]**. Asegúrese de que el indicador se apaga.
- El papel se entregará clasificado con desplazamiento cuando especifique la bandeja de desplazamiento del finisher como bandeja de salida, incluso si ha especificado copia con clasificación con giro.

### **Referencia**

Guía general de uso y configuración

---

## Apilar

---

Esta función agrupa las copias de cada página en un original con varias páginas. Si hay un finisher instalado, cada vez que se entreguen copias de una sola página, la siguiente copia se desplazará cuando se entregue de forma que pueda separarse cada trabajo por página.

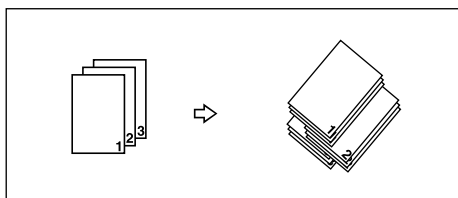

## 1 Pulse la tecla **[Clasificación/Grapar]**.

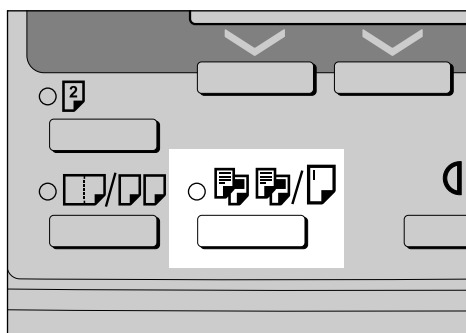

El indicador se iluminará.

- 2** Seleccione **[Apilar]** usando **[▲]**, o **[▼]** y, a continuación, pulse **[OK]**.

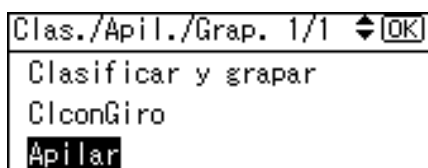

Aparece el mensaje "Programado".

- 3** Introduzca el número de grupos de copias deseado con las teclas numéricas.

- 4** Coloque los originales.

Cuando coloque los originales en el cristal de exposición, comience por la primera página que desee copiar. Cuando coloque los originales en el ARDF, coloque la primera página arriba.

- 5** Pulse la tecla **[Inicio]**.

Al colocar originales sobre el cristal de exposición, pulse la tecla **[#]** tras escanear todos los originales.

#### **Nota**

- Para cancelar esta función en el paso **1**, vuelva a pulsar la tecla **[Clasificación/Grapar]**. Asegúrese de que el indicador se apaga.
- Si copia utilizando esta función y selecciona el papel que puede clasificarse con desplazamiento, la máquina entregará automáticamente copias (incluidos trabajos de una sola página) en la bandeja de desplazamiento del finisher, incluso aunque se haya especificado otra bandeja de salida en el menú Herramientas del usuario. Para obtener más información sobre esta función, consulte "Información adicional".

#### **Referencia**

Consulte Pág.17 "Especificación del tamaño del original con la bandeja bypass seleccionada".

Guía general de uso y configuración

## Grapar

Es posible grapar cada juego de copias.

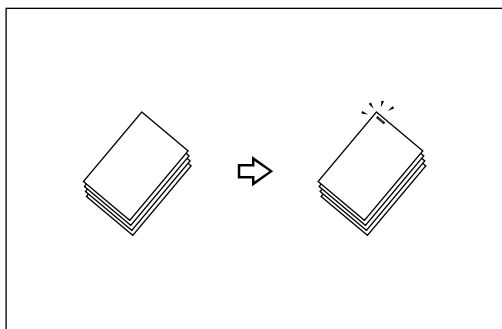

### ❗ Importante

❑ No puede utilizar la bandeja bypass con esta función.

### ❖ Posición de grapado y ajuste del original

Coloque todos los originales en el ARDF en la orientación en la que puedan leerse correctamente. Al colocar el original en el cristal de exposición, mantenga la misma orientación, pero colóquelo hacia abajo. Cuando hay papel de copia que es idéntico en tamaño y orientación al original, las posiciones de grapado son las siguientes:

### ❖ Finisher de 500 hojas

		Ubicación del original		*1
		Cristal de exposición	ARDF	
	Inclinación superior/izquierda			→
				→
	Inclinación inferior/izquierda			→
				→
	Superior 2 <sup>*3</sup>			→
				→
	Izquierda 2 <sup>*3</sup>			→
				→

ES BAN019S

\*1 Esta tabla muestra las posiciones de grapado, pero no la orientación de salida.

\*2 2 izquierda y Superior 2 no están disponibles para papel de tamaño mayor que A4.

\*3 Se recomienda utilizar esta función junto con la función [Selec. auto. papel] o [Red./Ampl. automática].

- 1** Pulse la tecla **[Clasificación/Grapar]**.

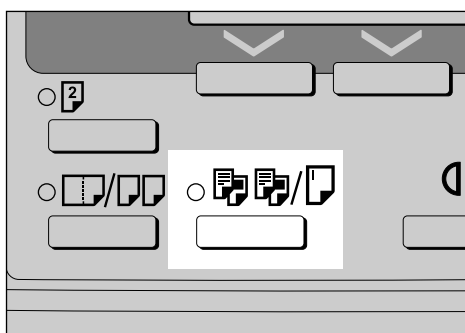

ARB030S

El indicador se iluminará.

- 2** Seleccione **[Clasificar y grapar]** usando **[▲]**, o **[▼]** y, a continuación, pulse **[OK]**.

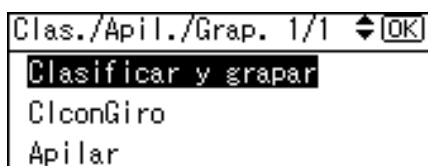

- 3** Seleccione la posición de grapado utilizando las teclas de desplazamiento y pulse **[OK]**.

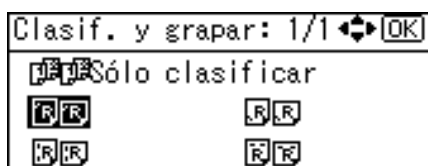

- 4** Seleccione la orientación del original utilizando las teclas de desplazamiento y seguidamente pulse la tecla **[OK]**.

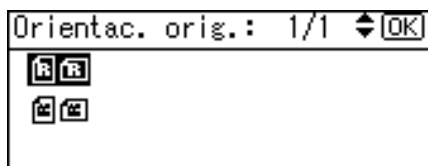

Aparece el mensaje "Programado".

- 5** Introduzca el número de grupos de copias deseado con las teclas numéricas.
- 6** Coloque los originales.

Cuando coloque los originales en el cristal de exposición, comience por la primera página que desee copiar. Cuando coloque los originales en el ARDF, coloque la primera página arriba.

## 7 Pulse la tecla **[Inicio]**.

Al colocar originales sobre el cristal de exposición, pulse la tecla **[#]** tras escanear todos los originales.

### **Nota**

- Para cancelar esta función en el paso **1**, vuelva a pulsar la tecla **[Clasificación/Grapar]**. Asegúrese de que el indicador se apaga.
- Para mostrar la pantalla del paso **4**, seleccione **[Especificar siempre]** para **[Orientación]** con Caract. copiad. en Herramientas del usuario. Si se selecciona **[No especificar]**, prosiga con el paso **5**.

### **Referencia**

Pág.67 “Información adicional”

Acerca de esta máquina

Guía general de uso y configuración

---

## Dúplex

---

Existen dos tipos de Dúplex disponibles.

### **Importante**

- No puede utilizar la bandeja bypass con esta función.

#### ❖ **1 cara→2 caras**

Copia 2 páginas de una cara en 1 página de dos caras.

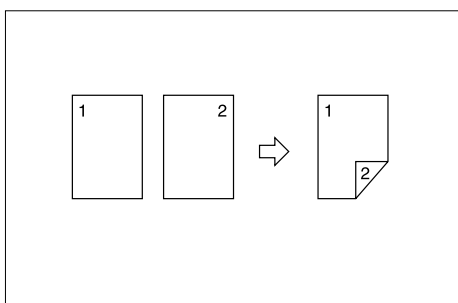



#### ❖ **2 caras→2 caras**

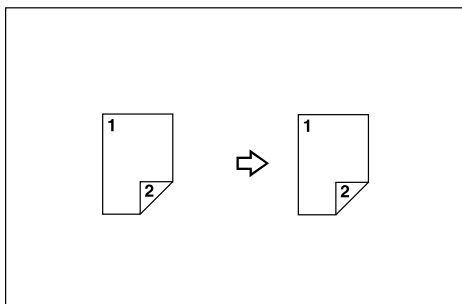







Copia 1 página de dos caras en 1 página de dos caras.

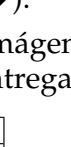

## Orientación original y copias completadas

La imagen de copia resultante puede diferir según la orientación en que coloca el original (vertical  u horizontal .

La tabla muestra la orientación de imágenes en el anverso y reverso de las copias, no la orientación en la que se entregan las copias.

Original	⇒ Cómo colocar el original ⇐⇒	Copia
Vertical 	Normal 	Arriba a arriba 
	Giro de 90° 	Arriba a abajo 
Horizontal 	Normal 	Arriba a arriba 
	Giro de 90° 	Arriba a abajo 

ES GCRYOU1E

**1** Pulse la tecla [Dúplex].

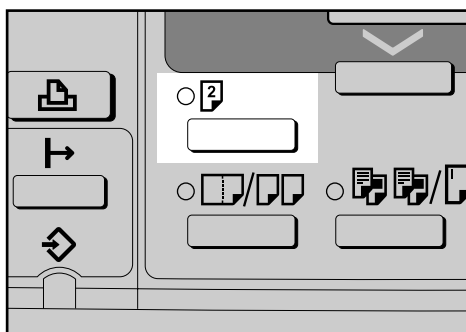

BAN026S

El indicador se iluminará.

- 2** Seleccione el modo dúplex pulsando [▲] o [▼] y seguidamente pulse la tecla [OK].

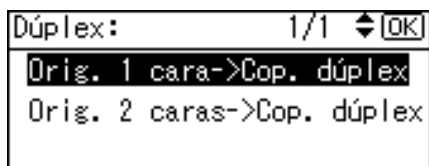

- 3** Seleccione la orientación del original pulsando [▲] o [▼] y seguidamente pulse la tecla [OK].

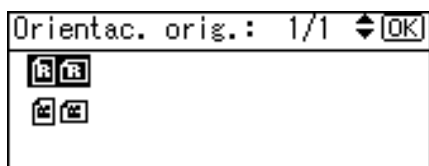

- 4** Seleccione la orientación dúplex pulsando [▲] o [▼] y seguidamente pulse la tecla [OK].

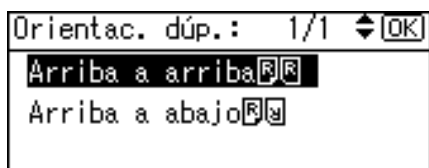

Aparece el mensaje “Programado”.

- 5** Coloque los originales.

Cuando coloque los originales en el cristal de exposición, comience por la primera página que desee copiar. Cuando coloque los originales en el ARDF, coloque la primera página arriba.

- 6** Pulse la tecla [Inicio].

Al colocar originales sobre el cristal de exposición, pulse la tecla [#] tras escanear todos los originales.

 **Nota**

- El gramaje del papel que se puede utilizar con el copiado dúplex es 64-105 g/m<sup>2</sup> (20-12,70 kg).
- Para cancelar la función Dúplex en el paso **1**, pulse de nuevo la tecla [Dúplex]. Asegúrese de que el indicador se apaga.
- Para mostrar las pantallas de los pasos **3** y **4**, seleccione [Especificar siempre] para [Orientación] con Caract. copiad. en Herramientas del usuario. Si se selecciona [No especificar], prosiga con el paso **5**.
- Puede cambiar los márgenes de las copias dúplex.

 **Referencia**

Guía general de uso y configuración



## Combinación de una cara

Combina varias páginas en una misma cara de una hoja.  
Hay cuatro tipos de combinación de una cara disponibles.

### ⚠ Importante

No puede utilizar la bandeja bypass con esta función.

#### ❖ 1 cara 2 páginas → Combinar 1 cara

Copia 2 originales de 1 cara en una cara de una hoja.

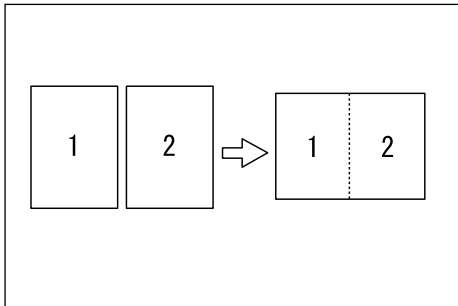

GCSHVY7J

#### ❖ 1 cara 4 páginas → Combinar 1 cara

Copia 4 originales de 1 cara en una cara de una hoja.

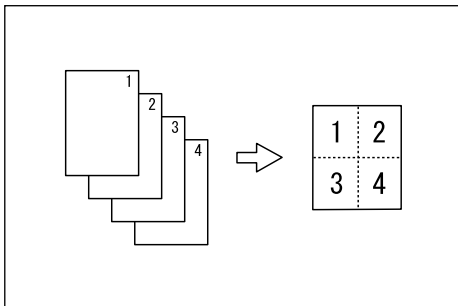

GCSHVY8J

#### ❖ 2 caras 1 página → Combinar 1 cara

Copia 1 original de 2 caras en una cara de una hoja.

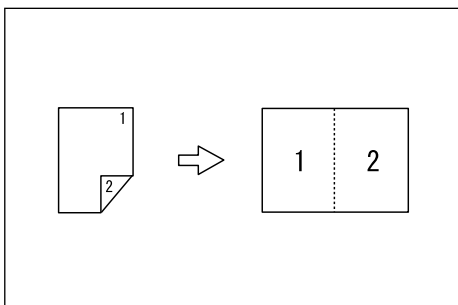

GCSHVY9J

❖ **2 caras 2 páginas** → **Combinar 1 cara**

Copia 2 originales de 2 caras en una cara de una hoja.

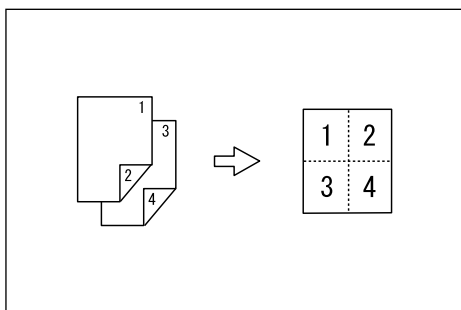

GCSHVYBJ

---

**Orientación del original y posición de la imagen de combinación**

---

Abrir a la izquierda (☐) originales

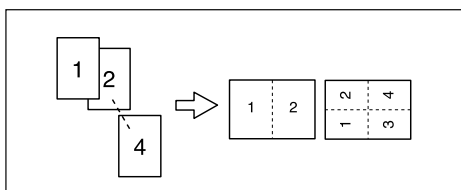

GCSHUY3E

Abrir arriba (☐) originales

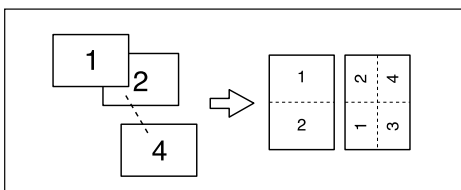

GCSHUY4E

Colocación de originales (originales colocados en el ARDF)

- Los originales se leen de izquierda a derecha

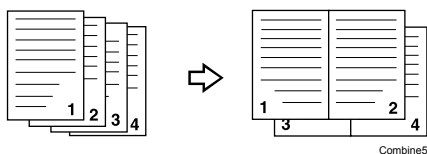

Combine5

- Los originales se leen de arriba a abajo

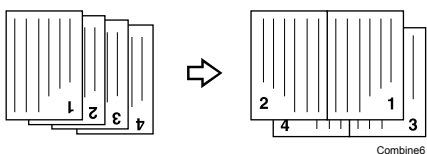

Combine6

- 1** Pulse la tecla **[Combinar/Series]**.

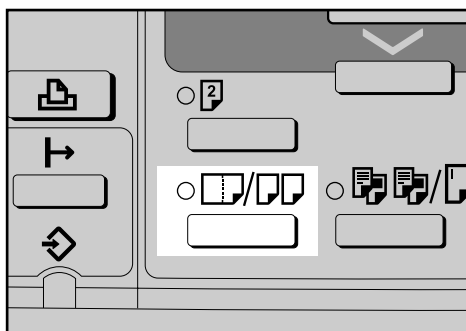

BAN027S

El indicador se iluminará.

- 2** Seleccione el modo combinar pulsando **[▲]** o **[▼]** y seguidamente pulse la tecla **[OK]**.

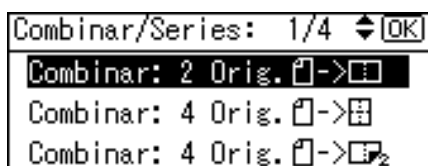

- 3** Seleccione la orientación del original pulsando **[▲]** o **[▼]** y seguidamente pulse la tecla **[OK]**.

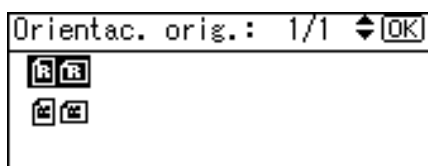

Aparece el mensaje "Programado".

- 4** Seleccione el tamaño del papel usando **[▲]** o **[▼]**.

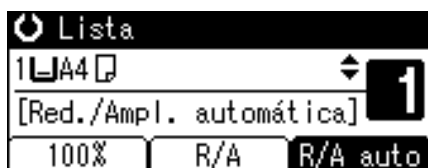

- 5** Coloque los originales y pulse la tecla **[Inicio]**.

**Nota**

- Para cancelar la función Combinación de una cara en el paso **1**, pulse de nuevo la tecla **[Combinar/Series]**. Asegúrese de que el indicador se apaga.
- Para mostrar la pantalla del paso **3**, seleccione **[Especificar siempre]** para **[Orientación]** con Caract. copiad. en Herramientas del usuario. Si se selecciona **[No especificar]**, prosiga con el paso **4**.

## Referencia

Guía general de uso y configuración

# Combinación de dos caras

Combina varias páginas de originales en una hoja de dos caras.

Hay cuatro tipos de combinación de dos caras.

### Importante

No puede utilizar la bandeja bypass con esta función.

#### ❖ 1 cara 4 páginas → Combinar 2 caras

Copia 4 originales de una cara en una hoja con dos páginas por cara.

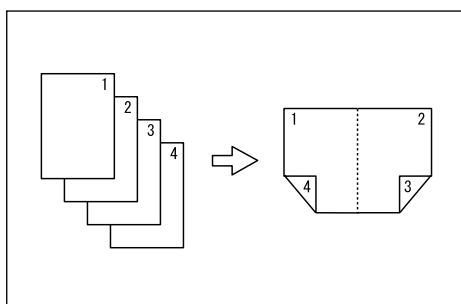

GCSHVY9J

#### ❖ 1 caras 8 páginas → Combinar 2 caras

Copia 8 originales de una cara en una hoja con cuatro páginas por cara.

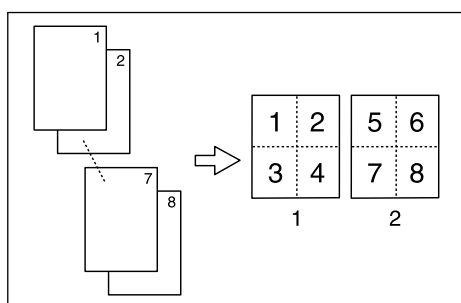

GCSHVYAE

1 Anverso  
2 Reversos

❖ **2 caras 2 páginas** → **Combinar 2 caras**

Copia 2 originales de dos caras en una hoja con dos páginas por cara.

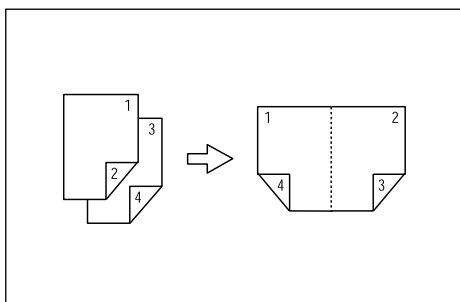

GCSHVY1E

❖ **2 caras 4 páginas** → **Combinar 2 caras**

Copia 4 originales de dos caras en una hoja con cuatro páginas por cara.

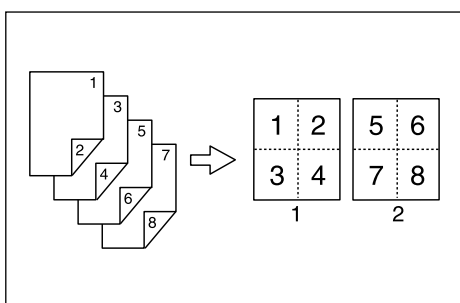

GCSHVY2E

1 Anverso  
2 Reversos

**1** Pulse la tecla **[Combinar/Series]**.

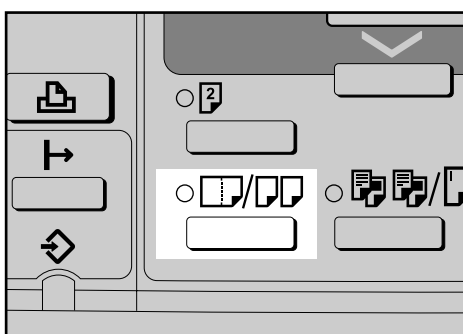

BAN027S

El indicador se iluminará.

- 2 Seleccione el modo combinar pulsando [▲] o [▼] y seguidamente pulse la tecla [OK].

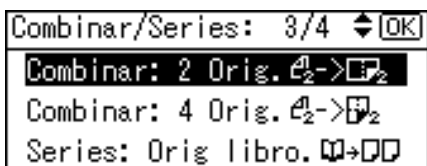

- 3 Seleccione la orientación del original pulsando [▲] o [▼] y seguidamente pulse la tecla [OK].

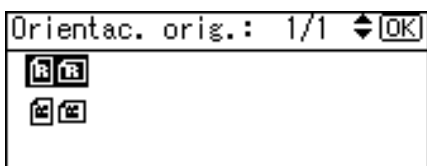

- 4 Seleccione la orientación dúplex pulsando [▲] o [▼] y seguidamente pulse la tecla [OK].

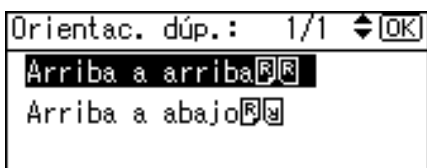

Aparece el mensaje "Programado".

- 5 Seleccione el tamaño del papel usando [▲] o [▼].

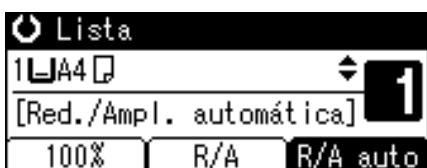

- 6 Coloque los originales y pulse la tecla [Inicio].

#### Nota

- Para cancelar la función Combinación de dos caras en el paso 1, pulse de nuevo la tecla [Combinar/Series]. Asegúrese de que el indicador se apaga.
- Para mostrar las pantallas de los pasos 3 y 4, seleccione [Especificar siempre] para [Orientación] con Caract. copiad. en Herramientas del usuario. Si se selecciona [No especificar], prosiga con el paso 5.

#### Referencia

Guía general de uso y configuración

## Copias en series

Puede copiar por separado el anverso y el reverso de un original con dos caras o copia dos caras enfrentadas de un original encuadernado en dos hojas.

### ⚠ Importante

- ❑ Consulte la siguiente tabla cuando seleccione el tamaño del original y del papel con la función Libro →1 Cara a una escala del 100%.

#### ❖ Versión métrica

Original	Papel para copia de 1 cara
A3	A4 × 2 hojas
B4 JIS	B5 JIS × 2 hojas
A4	A5 × 2 hojas

#### ❖ Versión en pulgadas

Original	Papel para copia de 1 cara
11" × 17"	8 <sup>1</sup> / <sub>2</sub> " × 11" × 2 hojas
8 <sup>1</sup> / <sub>2</sub> " × 11"	5 <sup>1</sup> / <sub>2</sub> " × 8 <sup>1</sup> / <sub>2</sub> " × 2 hojas

- ❑ No puede utilizar la función Libro →1 cara desde el ARDF.
- ❑ No se puede utilizar la bandeja bypass con la función Libro →1 cara.

#### ❖ Libro → 1 cara

Copia dos caras enfrentadas de un original encuadernado (libro) en dos hojas.

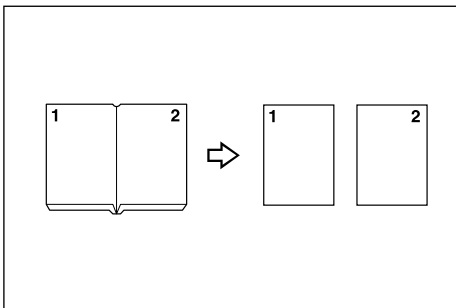

CP2B0100

❖ **2 caras**→**1 cara**

Copia las dos caras de un original a doble cara en páginas separadas.

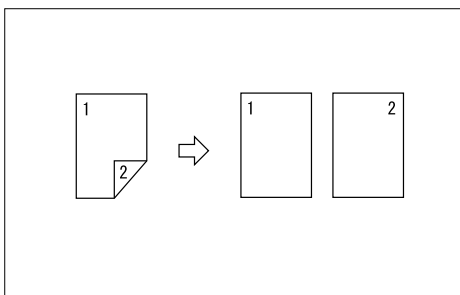

**1** Pulse la tecla **[Combinar/Series]**.

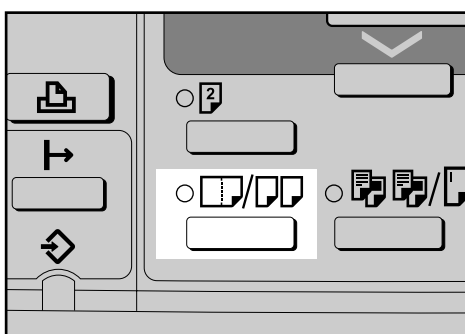

BAN027S

El indicador se iluminará.

**2** Seleccione **[Series: Orig libro.]** o **[Series:Orig 2 car.]** usando **[▲]** o **[▼]**, y luego pulse la tecla **[OK]**.



Cuando seleccione **[Series: Orig libro.]**, continúe con el paso **4**.



- 3** Seleccione la orientación del original pulsando [▲] o [▼] y seguidamente pulse la tecla [OK].

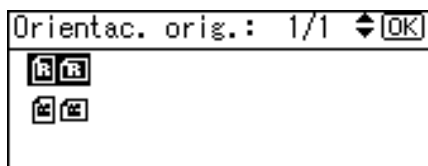

Aparece el mensaje "Programado".

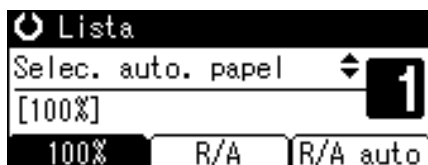

Vaya al paso **5**.

- 4** Seleccione el tamaño del papel usando [▲] o [▼].

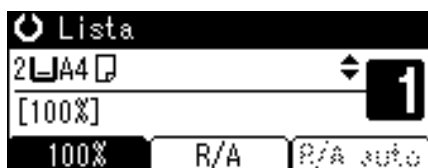

- 5** Coloque los originales y pulse la tecla [Inicio].

#### Nota

- Para cancelar la función Copias en series en el paso **1**, pulse de nuevo la tecla [**Combinar/Series**]. Asegúrese de que el indicador se apaga.
- Para mostrar la pantalla del paso **3**, seleccione [**Especificar siempre**] para [**Orientación**] con Caract. copiad. en Herramientas del usuario. Si se selecciona [**No especificar**], prosiga con el paso **4**.

#### Referencia

Guía general de uso y configuración



# 3. Apéndice

En este capítulo se explican las especificaciones de la copiadora y la compatibilidad de funciones.

## Tabla de combinaciones

La siguiente tabla de combinaciones muestra qué modos pueden utilizarse a la vez. En blanco: significa que estos modos pueden utilizarse conjuntamente.

× : significa que estos modos no pueden utilizarse conjuntamente. El primer modo seleccionado será el modo en el que trabaje.

● : significa que estos modos no pueden utilizarse conjuntamente. El segundo modo seleccionado será el modo en el que trabaje.

A continuación se muestra la combinación de funciones.

Función		Segundo modo seleccionado																								
		Selección automática de papel	Selección manual de papel	Originales de tamaño personalizado	Originales de tamaño normal	Bandeja bypass	Densidad de imagen manual	Modo Texto	Modo Foto	Reducir/ampliar auto	Zoom	1 cara → Combinar 1 cara	1 cara → Combinar 2 caras	2 caras → Combinar 1 cara	2 caras → Combinar 2 caras	Libro → Series 1 cara	2 caras → Series 1 cara	1 cara → 2 caras	2 caras → 2 caras	Clasificación	Clasificar con giro	Aplilar	Grapar (posición 1)	Grapar (posición 2)		
Primer modo seleccionado	Selección automática de papel	●	×	×	●			●		●	●	●	●	●	●											
	Selección manual de papel	●																							*5	
	Originales de tamaño personalizado	×			●										*1	*1	*1	*1								
	Originales de tamaño normal	×		●																						
	Bandeja bypass	●								*3	*3	*3	*3	*3	*3	*3	*3	*3	*3	*2	*3		*3	*3		
	Densidad de imagen manual																									
	Modo Texto							●																		
	Modo Foto							●																		
	Reducir/ampliar auto	×				*3			●		*4	*4	*4	*4	●											
	Zoom								●																	
	1 cara → Combinar 1 cara	×				*3				●	●	●	●	●	●	●	●	●	●	●	●	●	●	●	●	●
	1 cara → Combinar 2 caras	×				*3				●	●	●	●	●	●	●	●	●	●	●	●	●	●	●	●	●
	2 caras → Combinar 1 cara	×		*1	*3					●	●	●	●	●	●	●	●	●	●	●	●	●	●	●	●	●
	2 caras → Combinar 2 caras	×		*1	*3					●	●	●	●	●	●	●	●	●	●	●	●	●	●	●	●	●
	Libro → Series 1 cara	×			*3				×	●	●	●	●	●	●	●	●	●	●	●	●	●	●	●	●	●
	2 caras → Series 1 cara			*1						●	●	●	●	●	●	●	●	●	●	●	●	●	●	●	●	●
	1 cara → 2 caras				*3					●	●	●	●	●	●	●	●	●	●	●	●	●	●	●	●	●
	2 caras → 2 caras			*1	*3					●	●	●	●	●	●	●	●	●	●	●	●	●	●	●	●	●
	Clasificación				*2																	●	●	●	●	●
	Clasificar con giro				*3																	●	●	●	●	●
Aplilar																					●	●	●	●	●	
Grapar (posición 1)				*3											*6						●	●	●	●	●	
Grapar (posición 2)		*5		*3											*6						●	●	●	●	●	

ES BAN020S

\*1 Los originales de una longitud superior a 432 mm (17 pulgadas) no se pueden utilizar con la función de originales de dos caras.

- \*2 Esta combinación no está disponible en papel con una longitud superior a 432 mm (17 pulgadas).
- \*3 Aparecerá un mensaje de error si especifica estas combinaciones. No puede realizar copias hasta que cancele una de las funciones.
- \*4 Red./Ampl. automática puede ajustarse en **[Activado]** seleccionando la función Combinar.
- \*5 Los siguientes mensajes aparecen si se seleccionan dos funciones incompatibles; no es posible realizar la copia a menos que una de las funciones se desactive.  
Combinación de "Grapar: 2 izquierda" y "Giro de 90°" ×.  
Combinación de "Grapar: Superior 2" y "Orientación estándar" ×.
- \*6 Si se selecciona "Giro de 90°" para la función Grapar, esta función se desactiva. (El primer modo seleccionado será el modo en el que trabaje.)

# Información adicional

A continuación se describen las especificaciones detalladas de las respectivas funciones.

## ❖ Copiar con la bandeja bypass

- Se pueden seleccionar los siguientes tamaños de papel.  
A3, A4, A5, A6, B4 JIS, B5 JIS, B6 JIS, 11" × 17", 8 1/2" × 14", 8 1/4" × 14", 8 1/2" × 13", 8 1/4" × 13", 8" × 13", 8 1/2" × 11", 7 1/4" × 10 1/2", 5 1/2" × 8 1/2", 8K, 16K, Sobre C6, Sobre C5, Sobre DL, 4 1/8" × 9 1/2", 3 7/8" × 7 1/2", Tamaño personalizado.
- Si el aviso acústico está desactivado, no sonará al introducir papel en la bandeja bypass.

## ❖ Reducción/Ampliación predeterminada

- Puede seleccionar una de las siete escalas preestablecidas (tres escalas de ampliación y cuatro de reducción). Para cambiar una escala asignada a reducción/ampliación predefinida, use *Caract. copiad.* en *Herramientas del usuario*.
- Puede especificarse cualquier escala como Escala de R/A del usuario.
- A continuación, se enumeran las escalas de reducción/ampliación predefinidas de la máquina.

### ❖ Versión métrica

Escala (%)	Original → Tamaño del papel
200 <sup>*1</sup> (área ampliada por 4)	A5→A3
141 <sup>*1</sup> (área ampliada por 2)	A4→A3, A5→A4
122 <sup>*1</sup>	8" × 13"→A3, A4→B4 JIS
115	B4 JIS→A3
93 <sup>*1</sup>	--
87	A3→B4 JIS
82 <sup>*1</sup>	8" × 13"→A4, B4 JIS→8" × 13"
71 <sup>*1</sup> (área reducida por 1/2)	A3→A4, A4→A5
65	A3→8" × 13"
50 <sup>*1</sup> (área reducida por 1/4)	A3→A5, 8" × 13"→A5

<sup>\*1</sup> Ajustes predeterminados

❖ **Versión en pulgadas**

Escala (%)	Original → Tamaño del papel
200 (área ampliada por 4)	5 <sup>1</sup> / <sub>2</sub> " × 8 <sup>1</sup> / <sub>2</sub> " → 11" × 17"
155 * <sup>1</sup> (área ampliada por 2)	5 <sup>1</sup> / <sub>2</sub> " × 8 <sup>1</sup> / <sub>2</sub> " → 8 <sup>1</sup> / <sub>2</sub> " × 14"
129 * <sup>1</sup>	8 <sup>1</sup> / <sub>2</sub> " × 11" → 11" × 17"
121 * <sup>1</sup>	8 <sup>1</sup> / <sub>2</sub> " × 14" → 11" × 17"
93 * <sup>1</sup>	--
85	8" × 13" → 8 <sup>1</sup> / <sub>2</sub> " × 11"
78 * <sup>1</sup>	8 <sup>1</sup> / <sub>2</sub> " × 14" → 8 <sup>1</sup> / <sub>2</sub> " × 11"
73	11" × 15" → 8 <sup>1</sup> / <sub>2</sub> " × 11"
65 * <sup>1</sup>	11" × 17" → 8 <sup>1</sup> / <sub>2</sub> " × 11"
50 * <sup>1</sup> (área reducida por 1/4)	11" × 17" → 5 <sup>1</sup> / <sub>2</sub> " × 8 <sup>1</sup> / <sub>2</sub> "







\*<sup>1</sup> Ajustes predeterminados

























- Puede seleccionar una escala independientemente del tamaño del original o del papel. Con algunas escalas, puede que no se copien partes de la imagen o que aparezcan márgenes en las copias.

❖ **Zoom**

- Puede especificar escalas de reproducción de 50 a 200 %.
- Puede seleccionar una escala independientemente del tamaño del original o del papel. Con algunas escalas, puede que no se copien partes de la imagen o que aparezcan márgenes en las copias.

❖ **Clasificación, Clasificar con giro, Apilar**

- Para obtener más información sobre los tamaño de papel apilables y su orientación, consulte Acerca de esta máquina.
- Los tamaños de papel y las orientaciones que pueden utilizarse con la función Clasificar con giro son los siguientes:  
A4 , B5 JIS , A5 , 8<sup>1</sup>/<sub>2</sub>" × 11" , 7<sup>1</sup>/<sub>4</sub>" × 10<sup>1</sup>/<sub>2</sub>" , 16K 
- El número de copias que se puede colocar en la bandeja es el siguiente. Si el número de copias supera la capacidad máxima, retire algunas copias de la bandeja.
  - Bandeja interna  
Unidad puente instalada: 250 hojas  
Unidad puente no instalada: 125 hojas
  - Bandeja interna superior (1 bandeja de separación)  
100 hojas

- Finisher de 500 hojas (en la bandeja de desplazamiento del finisher, apilar papel no grapado)  
A4, 8<sup>1</sup>/<sub>2</sub>" × 11" o más pequeño: 500 hojas  
B4 JIS, 8<sup>1</sup>/<sub>2</sub>" × 14" o mayor: 250 hojas
- Finisher de 500 hojas (en la bandeja de desplazamiento del finisher, apilar papel grapado)  
A4 , B5 JIS , 8<sup>1</sup>/<sub>2</sub>" × 11"  : Encuadernación de 2 hojas...55 copias, Encuadernación de 50 hojas...9 copias  
A3 , B4 JIS , 11" × 17" , 8<sup>1</sup>/<sub>2</sub>" × 14" : Encuadernación de 2 hojas...33 copias, Encuadernación de 30 hojas...8 copias
- Cuando se utilizan las funciones Clasificar con giro o Grapar, la capacidad puede verse afectada.
- Instalar el finisher en la máquina también reduce la cantidad de papel que puede contener.
- Si utiliza la función Clasificar con giro cuando el finisher está instalado, la máquina clasifica con desplazamiento y luego entrega las copias en la bandeja de desplazamiento del finisher.
- Si copia utilizando la función Apilar y selecciona el papel que puede clasificarse con desplazamiento, la máquina entrega automáticamente copias (incluidos trabajos de una sola página) en la bandeja de desplazamiento del finisher, incluso aunque se haya especificado otra bandeja de salida en el menú Herramientas del usuario.
  - Los tamaños de papel y la orientación que puede clasificarse con desplazamiento son los siguientes:  
A3 , B4 , A4  , B5 , 11" × 17" , 8<sup>1</sup>/<sub>2</sub>" × 14" , 8<sup>1</sup>/<sub>2</sub>" × 11"  ,  
7<sup>1</sup>/<sub>4</sub>" × 10<sup>1</sup>/<sub>2</sub>"  , 8<sup>1</sup>/<sub>2</sub>" × 13" , 8<sup>1</sup>/<sub>4</sub>" × 13" , 8<sup>1</sup>/<sub>4</sub>" × 14" , 8K ,  
16K 

### ❖ Grapar

- El siguiente tipo de papel no se puede grapar:
  - Tarjeta
  - Papel translúcido
  - Papel grueso
  - Transparencias OHP
  - Papel de etiquetas (etiquetas adhesivas)
  - Papel ondulado
  - Papel con poca rigidez
  - Papel de tamaños mixtos
- Las copias se entregarán en la bandeja de desplazamiento del finisher sin grapar en los siguientes casos:
  - Cuando el número de copias de un juego supere la capacidad de la grapadora.
  - Cuando la memoria llegue al 0% durante la copia.

- Incluso si se ha especificado una bandeja de salida distinta de la bandeja de desplazamiento del finisher en el menú Herramientas del usuario, si copia con la función Grapar, la máquina entrega automáticamente las copias en la bandeja de desplazamiento del finisher (incluidos los trabajos de una sola página).
- Los tamaños de papel y la orientación que pueden utilizarse con la función Grapar y según la capacidad de la grapadora son los siguientes:
  - Finisher de 500 hojas  
 A3, B4 JIS. 11" × 17", 8<sup>1</sup>/<sub>2</sub>" × 13", 8<sup>1</sup>/<sub>4</sub>" × 13", 8<sup>1</sup>/<sub>2</sub>" × 14", 8<sup>1</sup>/<sub>4</sub>" × 14": 30 hojas  
 A4, B5 JIS, 8<sup>1</sup>/<sub>2</sub>" × 11", 7<sup>1</sup>/<sub>4</sub>" × 10<sup>1</sup>/<sub>2</sub>", 16K: 50 hojas
- Cuando el número de copias exceda la capacidad de la bandeja, la operación de copia se detendrá. En ese caso, retire las copias de la bandeja de desplazamiento del finisher y, a continuación, reanude la copia. La capacidad de la bandeja para hojas grapadas es: (gramaje del papel: 80 g/m<sup>2</sup>, 20 lb.)
  - Finisher de 500 hojas  
 A4, B5 JIS, 8<sup>1</sup>/<sub>2</sub>" × 11": Encuadernación de 2 hojas...55 copias, Encuadernación de 50 hojas...9 copias  
 A3, B4 JIS, 11" × 17", 8<sup>1</sup>/<sub>2</sub>" × 14": Encuadernación de 2 hojas...33 copias, Encuadernación de 30 hojas...8 copias
- La posición de la grapa no se puede modificar durante la copia.
- Cuando la imagen del original se gira, la orientación de la grapa gira 90°.
- El tamaño máximo de original que se puede girar es el siguiente: Versión métrica: A4, Versión en pulgadas: 8<sup>1</sup>/<sub>2</sub>" × 11"
- Cuando se utiliza la función Grapar con Combinar, o la función Reducir/Ampliar auto, puede aparecer el mensaje "Aparece parte en blanco." dependiendo de la orientación de los originales y del papel colocado. En este caso, cambie la orientación del papel.
- Cuando se selecciona "Grapar: 2 izquierda", "Grapar: Superior 2", los siguientes ajustes resultan útiles para girar las imágenes correctamente:
  - **[Red./Ampl. automática]** o bien **[Selecc. auto. papel]**
  - **[Cambio autom. de band.]** en Caract. copiad. de Herramientas del usuario



### ❖ Dúplex

- Los siguientes tamaños de papel y orientaciones pueden usarse con la función dúplex.  
A3, B4 JIS, A4, B5 JIS, A5, 11" × 17", 8" × 13", 8<sup>1</sup>/<sub>2</sub>" × 13", 8<sup>1</sup>/<sub>4</sub>" × 13", 8<sup>1</sup>/<sub>2</sub>" × 14", 8<sup>1</sup>/<sub>4</sub>" × 14", 8<sup>1</sup>/<sub>2</sub>" × 11", 7<sup>1</sup>/<sub>4</sub>" × 10<sup>1</sup>/<sub>2</sub>", 8K, 16K
- No puede utilizar los siguientes tipos de papel con esta función:
  - Papel más pequeño que A5 (7<sup>1</sup>/<sub>4</sub>" × 10<sup>1</sup>/<sub>2</sub>")
  - Papel más grueso que 105 g/m<sup>2</sup> (12,70 kg)
  - Papel más fino que 64 g/m<sup>2</sup> (9,07 kg)
  - Papel translúcido
  - Papel de etiquetas (etiquetas adhesivas)
  - Transparencias OHP
  - Papel grueso
  - Sobres
- Si se coloca un número impar de originales en el ARDF, el reverso de la última página copiada estará en blanco.
- Durante el copiado, la imagen se desplaza para permitir el margen de encuadernado.

### ❖ Combinar

- La máquina selecciona la escala de reproducción automáticamente en función del tamaño de papel y del número de originales que se combinarán en cada página de copia.
- Las escalas de reproducción seleccionables son 50–200%.
- Si la escala calculada es inferior a la escala mínima, la escala se ajusta automáticamente dentro de los límites disponibles. Sin embargo, con algunas escalas, es posible que no se copien algunas partes de la imagen.
- No se puede utilizar papel de tamaño personalizado.
- Si la orientación de los originales es diferente de la del papel, la máquina girará automáticamente la imagen 90° para que la copia se realice correctamente.
- Si el número de originales colocados es menor que el número especificado en la combinación, la última página se deja en blanco, tal como se indica.

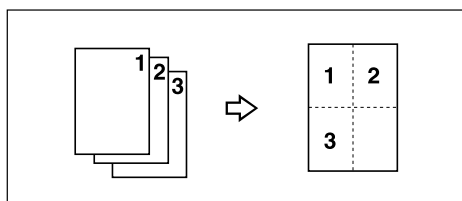

### ❖ Margen dúplex

- Si establece un margen de encuadernado demasiado amplio, puede que algunas partes de la imagen no se copien.

# ÍNDICE

---

- 1 cara a 2 caras, 52
- 1 caras 2 páginas a Combinar 1 cara, 55
- 1 caras 4 páginas a Combinar 1 cara, 55
- 1 caras 4 páginas a Combinar 2 caras, 58
- 1 caras 8 páginas a Combinar 2 caras, 58
- 2 caras 1 página a Combinar 1 cara, 55
- 2 caras 2 páginas a Combinar 1 cara, 55
- 2 caras 2 páginas a Combinar 2 caras, 58
- 2 caras 4 páginas a Combinar 2 caras, 58
- 2 caras a 1 cara, 61
- 2 caras a 2 cara, 52

## A

---

- Ajuste de la densidad de la imagen, 34
- Ajuste del tipo del original, 5, 35
- Ajuste de membretes, 5
- Ampliar, 39, 42
- Apilar, 48
- ARDF, 2, 8, 13
- Área de impresión, 10, 30
- Área máxima de escaneo, 8
- Autenticación básica, 21
- Autenticación de código de usuario, 21
- Autenticación del servidor de integración, 21
- Autenticación de Windows, 21
- Autenticación LDAP, 21
- Auto clasificación, 5

## B

---

- Bandeja bypass, 17, 23
- Bandeja de papel, 14

## C

---

- Cambio automático de bandeja, 5
- Cambio del número de juegos, 46
- Características copiadora, 5
- Carga de papel en la bandeja bypass, 23
- Clasificar, 43, 67
- Clasificar con giro, 5, 43, 47, 67
- Colocación de originales, 7, 11
- Colocación de originales de tamaño normal, 14, 17
- Colocación de originales de tamaño personalizado, 15, 18
- Colocación de originales en el ARDF, 13
- Colocación de originales sobre el cristal de exposición, 12

- Colocación horizontal, 15, 18, 23, 26
- Colocación vertical, 15, 18, 23, 26
- Combinación de dos caras, 58
- Combinación de múltiples páginas en una sola página, v
- Combinación de una cara, 55
- Combinar, 55, 58, 67
- Cómo leer este manual, 1
- Copia de originales como, por ejemplo, libros, vi
- Copiado desde la bandeja bypass, 23
- Copiar con la bandeja bypass, 67
- Copiar en sobres, vi, 30
- Copiar sobre papel grueso, 29
- Copiar sobre transparencias OHP, 28
- Copias en series, 61
- Cristal de exposición, 8, 12

## D

---

- Dúplex, 52, 67

## E

---

- El finisher está instalado, 44
- El finisher no está instalado, 45
- Escala, 40, 41, 67
- Escala de reproducción, 5
- Extensor, 23

## F

---

- Foto, 35
- Funciones de copia, 34
- Funciones que requieren configuraciones opcionales, 2

## G

---

- Gramaje del original, 7
- grapadora, 50
- Grapar, 50
- Guía de documentos, 13
- Guías de papel, 23

## H

---

- Herramientas del usuario, 5

## I

---

- Información adicional, 67

## L

---

Lectura de la pantalla, 4  
Libro a 1 cara, 61  
Lo que usted puede hacer con esta máquina, iii

## M

---

Marca de colocación, 8  
Marca de límite, 13  
Margen dúplex, 5, 67  
Máx. número de juegos, 5

## O

---

Orientación, 5  
Orientación del original, 11, 52, 55  
orientación del original, 50  
Orientación de originales y sobres, 30  
Originales, 7  
Originales de tamaño especial, 15, 18  
Originales de tamaño normal, 14, 17  
Originales no compatibles para el ARDF, 8  
Originales recomendados, 7

## P

---

Palanca de liberación de guía de papel, 23  
Panel de mandos, 4  
Pantalla, 3  
Pantalla de recuento de originales, 5  
Pantalla inicial de copia, 3, 21  
Papel, 36  
Papel de copia, 36  
Papel de tamaño normal, 25  
Papel de tamaño personalizado, 26  
Papel grueso, 29  
Para copiar en papel de tamaño normal, 25  
Para copiar en tamaño personalizado de papel, 26  
Para realizar copias, 21  
Posición, 50  
Posición de grapado y ajuste del original, 50  
Posición de la imagen de combinación, 55  
Prioridad APS/ Auto R/E, 5  
Prioridad de modo dúplex, 5  
Prioridad R/E predeterminada, 5  
Procedimiento básico para realizar copias, 21  
Punto base, 39

## R

---

Reducción/Ampliación automática, 42  
Reducción/Ampliación predeterminada, 39, 67  
Reducir, 39, 42  
Rotación de copia, 38

## S

---

Selección automática del papel, 8, 36, 37  
Selección de la bandeja bypass, 17  
Selección del papel de copia, 36  
Selección de papel manual, 36, 37  
Selección de una bandeja de papel, 14  
Símbolos, 1  
Sobres, 30

## T

---

Tabla de combinaciones, 65  
Tamaño del original, 7, 8  
Tamaños detectables, 8  
Tamaños detectables por la función de Selección automática del papel, 8  
Tamaños difíciles de detectar, 10  
Tecla Clasificar, 43  
Tecla Combinar/Series, 56, 58, 61  
Tecla de copia, 21  
Tecla Dúplex, 52  
Tecla Más claro, 34  
Tecla Más oscuro, 34  
Tecla OK, 4  
Tecla Original, 35  
Tecla Salir, 4  
Teclas de avance, 4, 40  
Teclas del panel de mandos, 4  
Teclas de selección, 4  
Teclas numéricas, 15, 18, 21, 26, 41, 43, 46  
Texto, 35  
Tipos de copias dúplex, iii  
Transparencias OHP, 28

## U

---

Uso de las teclas del panel de mandos, 4

## Z

---

Zona de imagen que falta, 10  
Zoom, 40, 67



De acuerdo con IEC 60417, esta máquina utiliza los siguientes símbolos para el interruptor principal:

**I** significa **ENCENDIDA**.

**○** significa **APAGADO**.

**⏻** significa **EN ESPERA**.

### **Marcas comerciales**

Acrobat® es una marca registrada de Adobe Systems Incorporated.

Otros nombres de productos mencionados en el presente documento se usan únicamente con fines identificativos y pueden ser marcas comerciales de sus respectivas compañías. Renunciamos a cualquier derecho sobre dichas marcas.

**Instrucciones Manual de referencia de copiadora**

